

Audi

Vorsprung durch Technik.



Audi. Vorsprung durch Technik.

Wenn Sie in einen Audi einsteigen, ist das zugleich der Einstieg in eine neue Philosophie: Audi ist weltweit einziger Fahrzeughersteller, der in jeder Modellreihe sowohl mit Frontantrieb als auch mit dem sicheren, permanenten Allradantrieb aufwarten



st
le
ti-
er
b
r-
en

kann. Mit unserem modernen Moto-
renprogramm haben wir bewiesen,
daß temperamentvolle Fahrleis-
tungen durchaus mit Wirtschaftlichkeit
vereinbar sind. Und mit unserem
Qualitätskonzept bieten wir Außer-
gewöhnliches in puncto Zuverlässig-

keit und Langlebigkeit. So konnte
beispielsweise der Service-Schwer-
punkt bei allen Audis auf 30.000-km-
Intervalle verschoben werden, und in
der Klasse der komfortablen Reise-
limousinen stellt Audi die ersten
vollverzinkten Karosserien vor. Der

Name Audi steht heute für fortschritt-
liche Technik wie auch für enormen
Komfort und Platzvorteile. Ein Be-
weis dafür sind nicht nur die begehr-
ten nationalen und internationalen
Auszeichnungen, die Audi verliehen
wurden, sondern auch die vielen

Testsiege, vor allem in Deutschland
und USA. Audi repräsentiert eben
auf der ganzen Linie eine zukunfts-
weisende Automobil-Generation.
Steigen Sie ein.

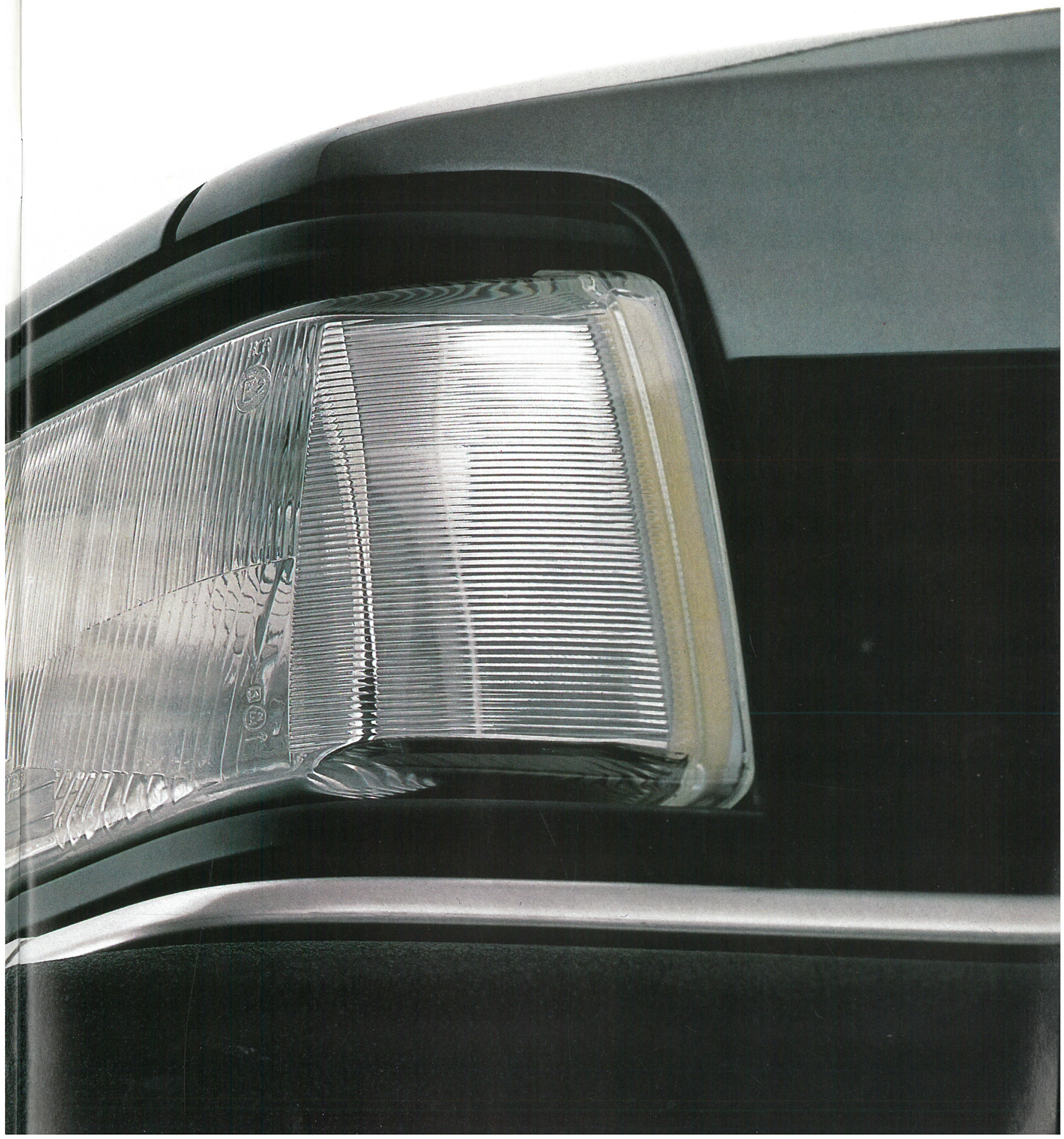

Die ersten vollverzinkten Reiselimousinen.
Audi 100. Audi 200.

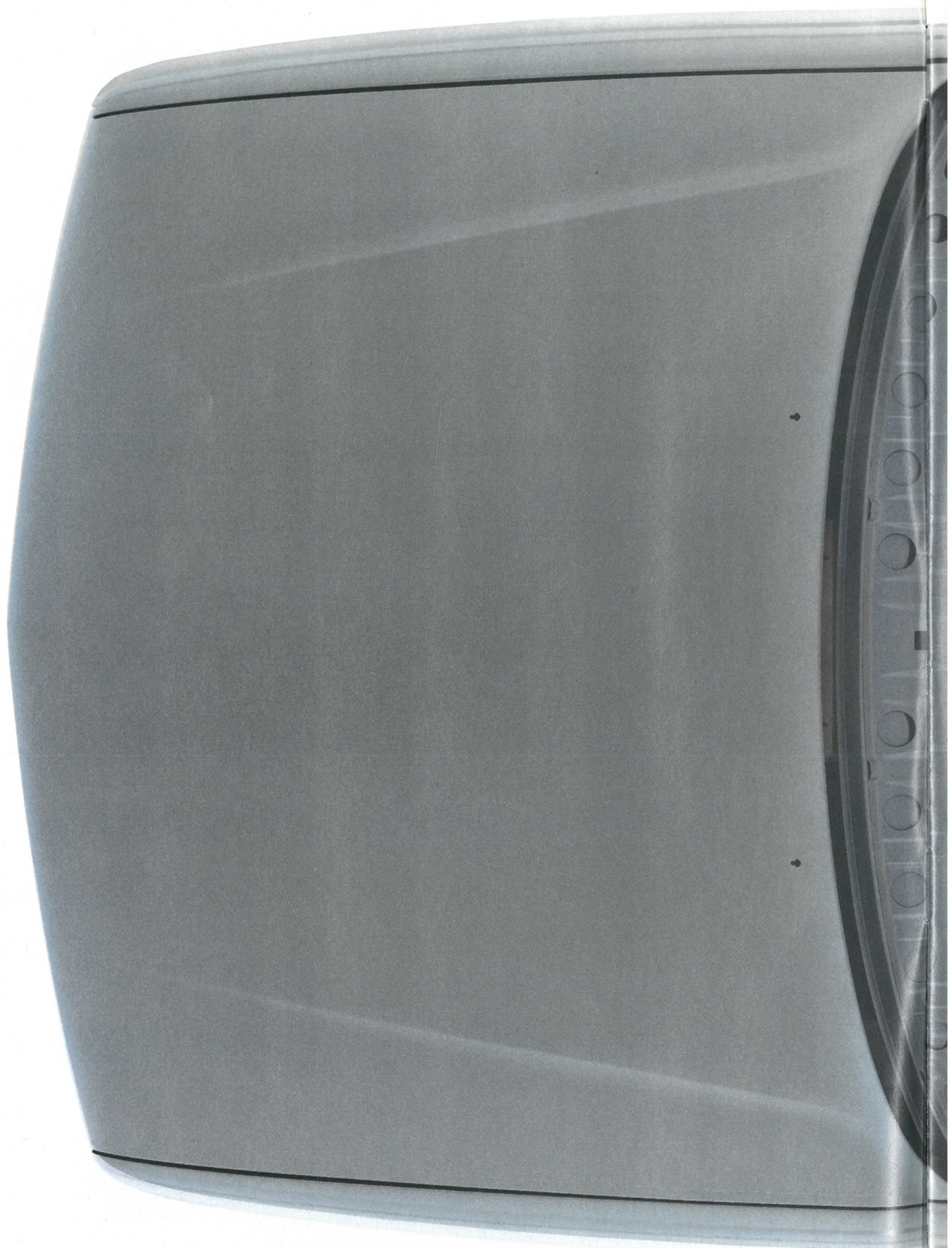

Ein Audi ist Qualität. Von Grund auf. Ein Beweis dafür ist die jahrelange Erfahrung mit hochwertigsten Korrosionsschutzmaßnahmen, wie beispielsweise die Teilverzinkung. Jetzt stellt Audi sogar die ersten vollverzinkten Reiselimosinen vor: den Audi 100, Audi 200 und die Avant-Modelle. Als aufwendigster Langzeitschutz ist die Vollverzinkung auf

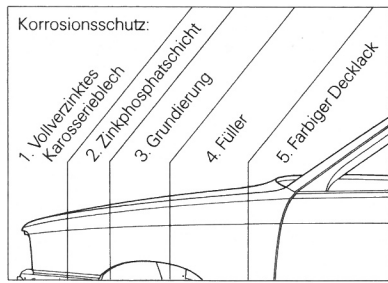

lange Sicht das wirksamste Mittel gegen alle Witterungs- und schädlichen Umwelteinflüsse. Überall, selbst an Ecken und Kanten. Unterstützt durch das bei jedem Audi ohnehin schon richtungweisende Schutzsystem wie Spritz- und Tauchentfettung der Rohkarosserie, Zinkphosphatschichtauflage, Kataphorese-Tauchgrundierung, PVC-Unter-

bodenschutz und -Nahtversiegelung, elastischer Steinschlagschutzfüller, Heißwachs-Flutkonservierung und elektrostatisch aufgetragener Lack. So glänzt Ihr Audi auch nach vielen Jahren noch durch ein tadelloses Erscheinungsbild. Und bietet Ihnen über Jahre einen sicheren Werterhalt durch Langzeit-Qualität.

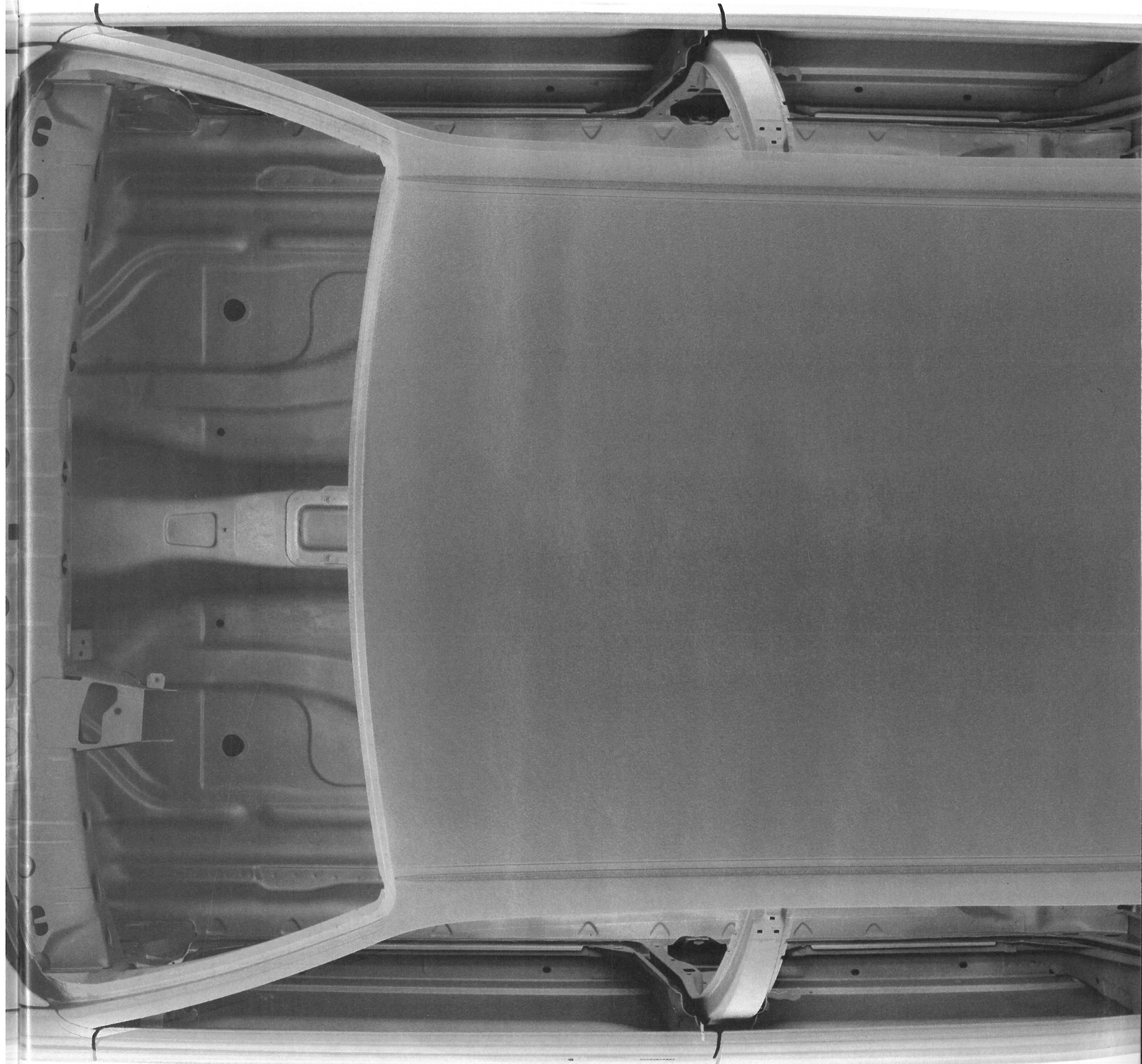

Der packendste Antrieb. quattro.

Audi hat mit der wegweisenden Entwicklung der quattro-Technologie dafür gesorgt, daß Sie mit einem Audi quattro-Modell permanent im Vorteil sind. Im Gegensatz zu anderen allradgetriebenen Automobilen werden beim quattro-Konzept alle vier Räder permanent angetrieben. Ohne sich auf schnell wechselnde Straßenverhältnisse und Witterungsbedingungen umstellen zu müssen, haben Sie stets besten Kon-

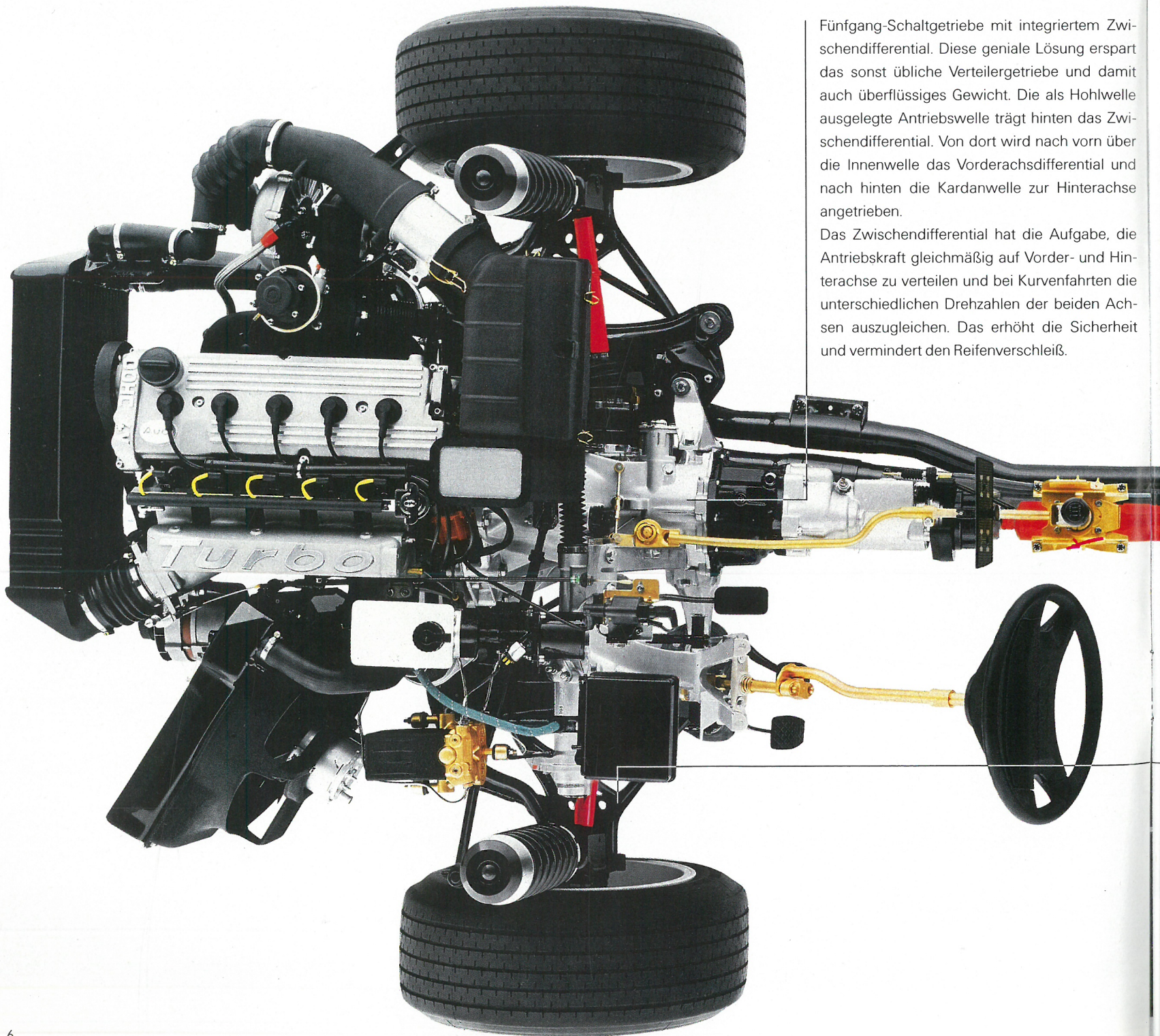

Fünfgang-Schaltgetriebe mit integriertem Zwischendifferential. Diese geniale Lösung erspart das sonst übliche Verteilergetriebe und damit auch überflüssiges Gewicht. Die als Hohlwelle ausgelegte Antriebswelle trägt hinten das Zwischendifferential. Von dort wird nach vorn über die Innenwelle das Vorderachsdifferential und nach hinten die Kardanwelle zur Hinterachse angetrieben.

Das Zwischendifferential hat die Aufgabe, die Antriebskraft gleichmäßig auf Vorder- und Hinterachse zu verteilen und bei Kurvenfahrten die unterschiedlichen Drehzahlen der beiden Achsen auszugleichen. Das erhöht die Sicherheit und vermindert den Reifenverschleiß.

t-
ie
n
n
3-
n
e
7.
1-
3-
u
1-

takt zur Straße, denn immer werden beide Achsen zur Kraftübertragung herangezogen. Und durch diese 50:50-Aufteilung der Antriebskräfte wird ein Durchdrehen der Räder weitgehend verhindert. Hinzu kommt, daß die jederzeit voll sperrbaren Zwischen- und Hinterachsdifferenziale auch unter schlechtesten Bedingungen ein sicheres Vorwärtskommen ermöglichen. Ob auf trockenen Straßen oder bei Nässe, bei

rutschigen Fahrbahnen, vereisten Steigungen, unbefestigten Wegen, Schnee oder Schotter – stets ist beachtliche Fahrsicherheit und Mobilität gegeben. Die vier angetriebenen Räder können auf Eis bis zu 2,25mal und auf nasser Fahrbahn bis zu 1,66mal mehr Zugkraft auf den Boden bringen als Fahrzeuge vergleichbarer Leistung mit zwei angetriebenen Rädern. Dieses Plus an Zugkraft kann in vielen Situationen

zu einem entscheidenden Plus an aktiver Sicherheit werden. Überzeugende Beweise für die überlegene Technik und Fahrweise sind auch die spektakulären Audi quattro-Sportserienfolge wie z. B. der Gewinn der Rallye-Marken - Weltmeisterschaften '82 und '84 oder der Gewinn der Rallye-Fahrer-Weltmeisterschaften '83 und '84. Die Souveränität eines Audi quattro zeigt sich aber nicht nur auf der Straße, sondern z.B. auch

am jüngst gewonnenen ADAC-Industriepreis für richtungweisende Entwicklungen im Motorsport und dem Innovationspreis der deutschen Wirtschaft. Heute ist Audi weltweit einziger Fahrzeughersteller, der in jeder Modellreihe mit dem sicheren, permanenten Allradantrieb aufwarten kann.

i-
rt
it
e
i-
er
d
e
e
r-
e
r-
it

Ein hochfester und dennoch gewichtsgünstiger Gelenkwellenstrang überträgt die Kraft des Motors vom Zwischen- auf das Hinterachsdifferential.

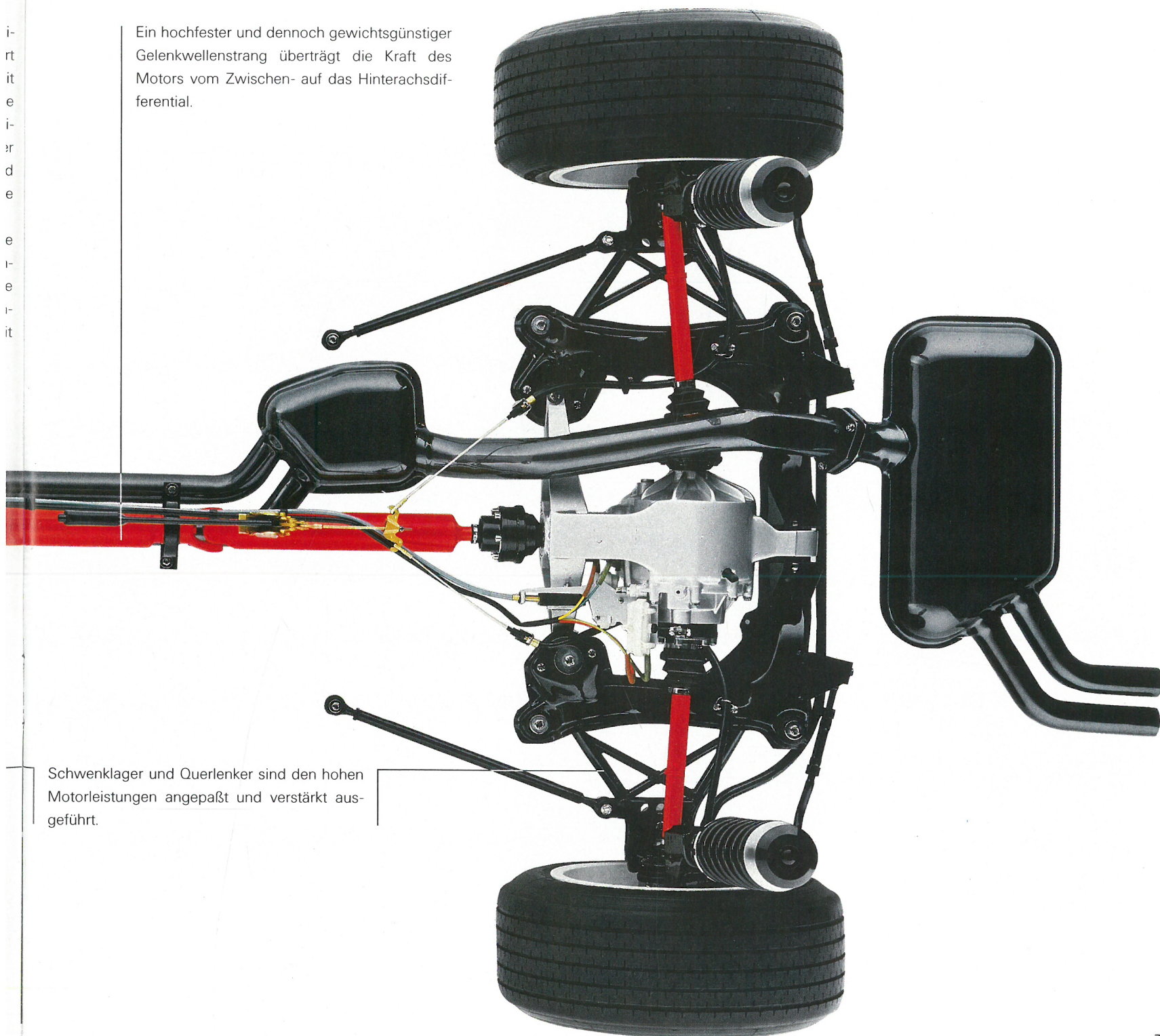

Schwenklager und Querlenker sind den hohen Motorleistungen angepaßt und verstärkt ausgeführt.

Die Umwelt-Audis.

Wir bieten Ihnen saubere Lösungen für eine saubere Zukunft, das heißt Autos mit maßgeschneiderten Abgasreinigungssystemen. Selbstverständlich fallen alle Umwelt-Audis unter die nun verabschiedete steuerliche Förderung. Wenn Sie sich also für umweltfreundliches Fahren entscheiden wollen, dann haben Sie bei Audi die große Auswahl. Zum Beispiel bleifrei. Mit jedem Audi können

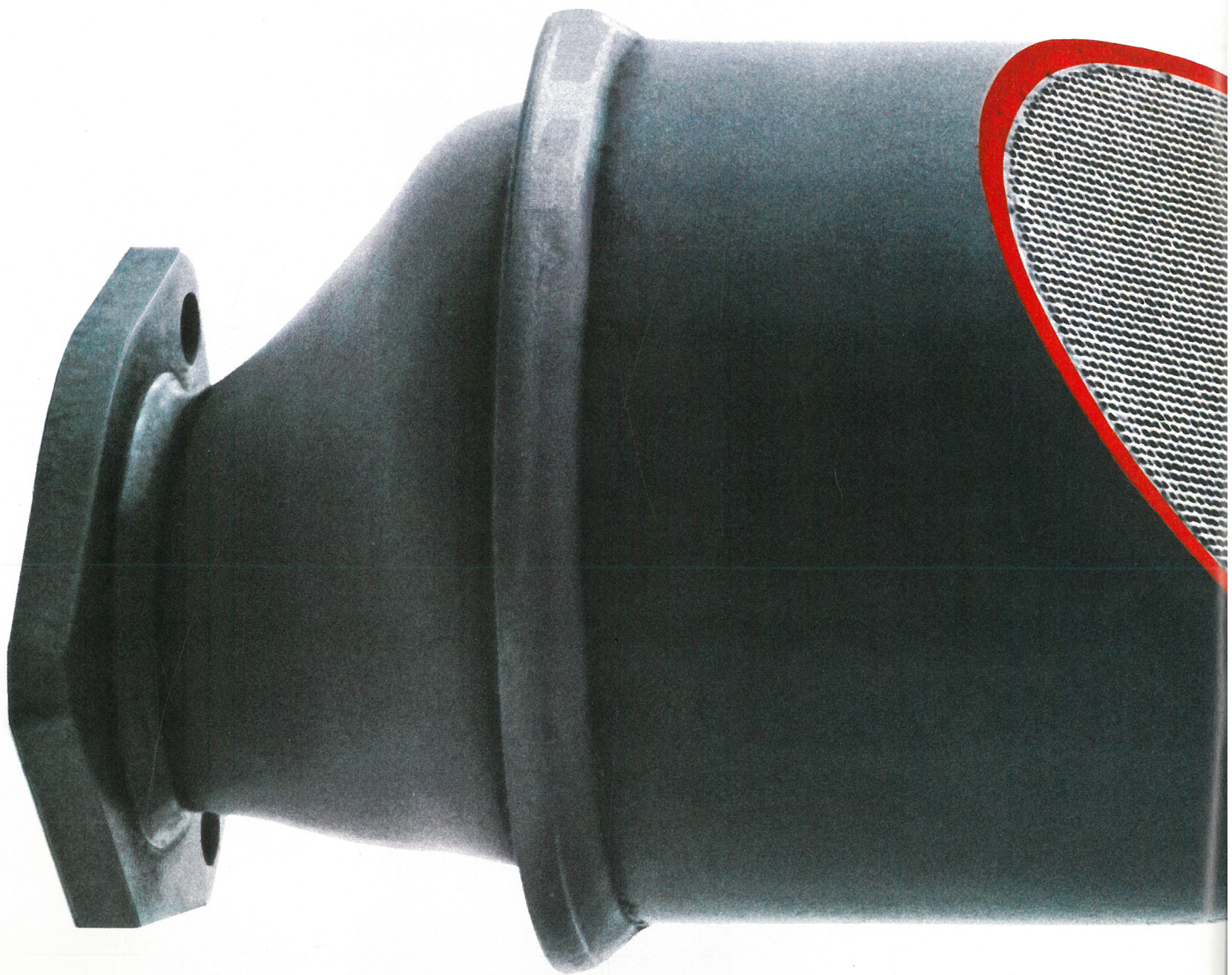

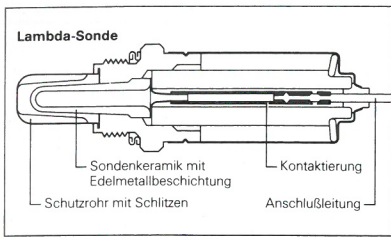

Sie bereits seit 1976 unverbleites Benzin tanken – vorausgesetzt, die

Oktanzen stimmen. Und wenn Sie sich dafür entscheiden, mit Ihrem neuen Audi auch noch Steuern zu sparen, dann wählen Sie doch einfach eine der schadstoffarmen Motor-Versionen, die natürlich der Euro-Norm entsprechen. (Wie übrigens alle Vier- und Fünfzylinder-Diesel- und Turbo-Dieselmotoren von Audi auch.) Da gibt es den Drei-Weg-Katalysator mit Lambda-Technik. Und den

ungeregelten Drei-Weg-Katalysator. Mit beiden sparen Sie Steuern. Apropos Steuern sparen. Möchten Sie schon, aber Sie warten doch lieber auf mehr bleifreie Tanksäulen – insbesondere, wenn Sie Auslandsreisen planen. Kein Problem. Den Drei-Weg-Katalysator mit Lambda-Technik können Sie als Beipack für den späteren Einbau bekommen. Aber auch, wenn Sie heute einen serienmäßigen

Audi kaufen, können Sie mit unserem Umrüstangebot bis Ende 1987 aus Ihrem neuen Audi einen kostensparenden Audi machen. Welcher umweltfreundliche Audi denn nun für Sie der richtige ist? Am besten, Sie lesen einfach mal den Spezialprospekt über dieses Thema. Oder Sie lassen sich direkt bei Ihrem V.A.G. Partner die Rechnung aufmachen. Sie werden sehen, sie geht auf.

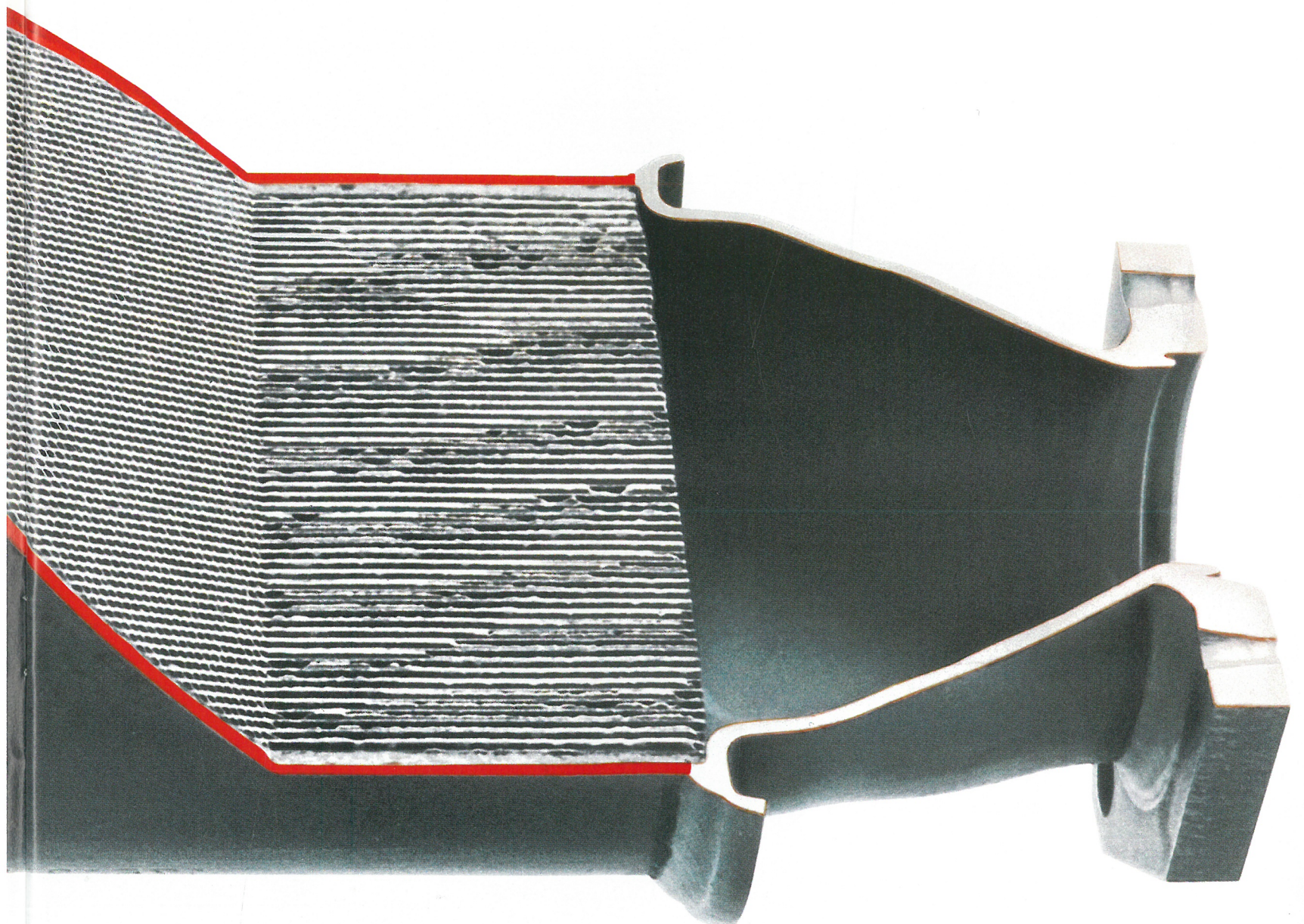

Die sicherste Kombination:
ABS und quattro.



Was der Audi quattro-Antrieb für sicheres Fahren, ist das Anti-Blokkier-System für sicheres Bremsen. Die Kombination aus beidem ist das derzeit machbare Maximum an Sicherheit. Für optimal dosiertes Bremsen sorgt beim Audi ABS ein elektronisches Steuergerät. Senso-

ren messen die Umdrehungen der Räder, und ein Mikroprozessor ermittelt die richtigen Bremswerte. Durch den ständigen Wechsel zwischen Steigern, Halten und Mindern der Bremskraft in Bruchteilen von Sekunden verhindert die Elektronik ein Blockieren der Räder; bei bestmög-

chen Bremswerten. Genau hier liegt der Vorteil von ABS. Während herkömmliche Fahrzeuge durch das Blockieren stur geradeaus laufen, können Sie mit einem ABS-gerüsteten Audi bremsend Hindernisse umfahren und durch blitzschnelle Ausweichmanöver für Sie und

andere einen möglichen Unfall verhindern. Aus diesem Grund gehört ABS schon seit langem zur Serienausstattung der Audi Topmodelle und ist natürlich auch für viele andere Audi's als Extra in unserem Programm.

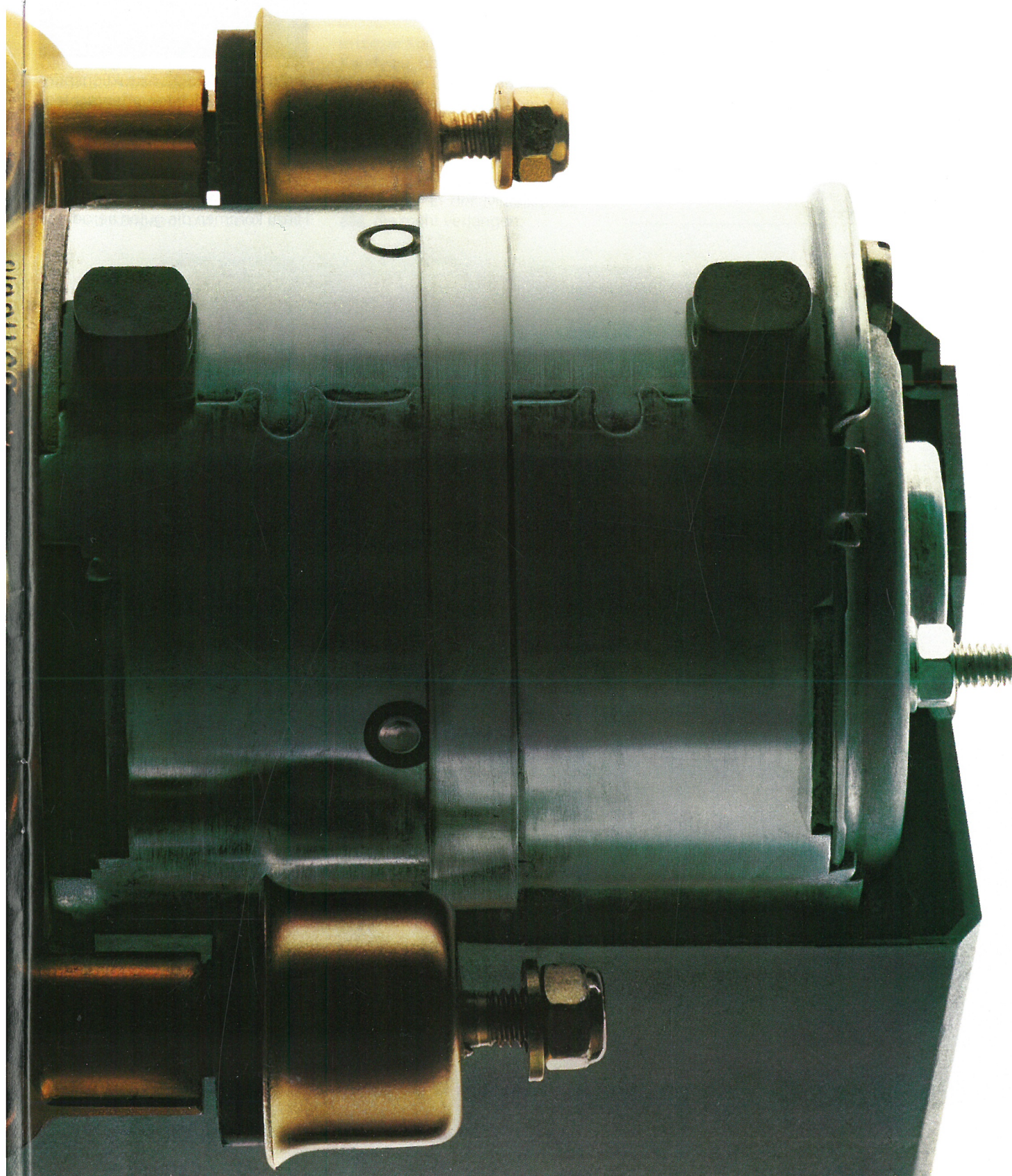

Eine der schönsten Formen der Wirtschaftlichkeit. Audi 80.

Der Audi 80 ist schön in Form. Und er hat viel zu bieten. Sein Profil wirkt markant und aerodynamisch. Seine außergewöhnlichen Motorenkonzepte sind das Resultat fortschrittlichster Technik. So unterschiedlich die Temperamente der Vierzylinder-Motoren von 40 kW (54 PS) bis 82 kW (112 PS) im Audi 80 auch sind,



das oberste Audi Konstruktionsprinzip gilt für alle Motorvarianten: langes Leben, lange Service-Intervalle, höchste Wirtschaftlichkeit. Eine Grundvoraussetzung, die durch hervorragende Spurtstärke, Elastizität und hohe Laufkultur ergänzt wird. Hinzu kommen die guten aerodyna-



der
irkt
ine
on-
ritt-
ich
ler-
bis
nd,



mischen Werte der Karosserie, so daß der Audi 80 insgesamt äußerst wirtschaftlich ist. So wirtschaftlich, daß er nicht nur eines der sparsamsten Automobile der Mittelklasse ist, sondern selbst den Vergleich mit vielen Kleinwagen nicht scheuen muß. Und mit seiner Komfort- und Funktionsausstattung kann er sich mit so mancher großen Limousine messen. So weist der Audi 80 z.B. ein einmaliges Raumangebot auf, denn soviel

Kopf-, Bein- und Ellenbogenfreiheit wie diese Limousine zu bieten hat, ist in dieser Klasse kaum zu überbieten. Kaum zu überbieten ist auch der großzügige Gepäckraum, den man durch die weit heruntergezogene Ladekante besonders leicht beladen kann. Die Summe aller Vorteile macht den Audi 80 und seine Katalysatormodelle zu einer interessanten Alternative in der Mittelklasse. Für alle, die mehr verlangen.

Das Audi 80-Motorenprogramm

Motor-Bauart	Hubraum Liter/cm ³	kW (PS)	Getriebe	Modell-bezeichnung
4-Zylinder-Dieselmotor	1,6/1588	40 (54)	4-Gang-Schaltgetriebe 5-Gang-Schaltgetriebe ¹⁾ Automatic ¹⁾	80/CC/CD
4-Zylinder-Ottomotor	1,3/1296	44 (60)	4-Gang-Schaltgetriebe	80/CC
4-Zyl.-Turbo-Dieselmotor	1,6/1588	51 (70)	5-Gang-Schaltgetriebe	CC/CD
4-Zylinder-Ottomotor	1,6/1595	55 (75)	4-Gang-Schaltgetriebe 5-Gang-Schaltgetriebe ¹⁾ Automatic ¹⁾	80/CC/CD
4-Zylinder-Ottomotor	1,8/1781	66 (90)	4-Gang-Schaltgetriebe 5-Gang-Schaltgetriebe ¹⁾ Automatic ¹⁾	CC/CD
4-Zylinder-Ottomotor	1,8/1781	66 (90)	5-Gang-Schaltgetriebe	CC quattro
4-Zylinder-Ottomotor ²⁾	1,8/1781	66 (90)	5-Gang-Schaltgetriebe	CC quattro
4-Zylinder-Ottomotor ²⁾	1,8/1781	66 (90)	5-Gang-Schaltgetriebe Automatic ¹⁾	80/CC/CD
4-Zylinder-Ottomotor ²⁾	1,8/1781	81 (110)	5-Gang-Schaltgetriebe	GTE/ GTE quattro
4-Zylinder-Ottomotor	1,8/1781	82 (112)	5-Gang-Schaltgetriebe	GTE/ GTE quattro

¹⁾Extras gegen Mehrpreis

²⁾Mit Abgasreinigung: werkseitig eingebaute Katalysatortechnik oder mit beige packtem Katalysator und Lambda-Sonde.



Eine dynamische Entscheidung. Audi 90.

Wenn Sie den 4türigen Audi 90 mit anderen Autos in dieser Klasse vergleichen, werden Sie gleich nach der ersten Begegnung mit dieser dynamischen Limousine feststellen: der Audi 90 überzeugt durch sein exklusives, dynamisch-elegantes Design, durch sein überlegenes Innenraumangebot, durch die reichhaltige und

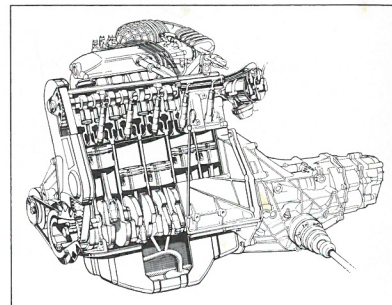

luxuriöse Komfortausstattung, durch seine kraftvollen, wirtschaftlichen Fünfzylinder - Einspritz - Triebwerke





(85 kW/115 PS und 100 kW/136 PS) mit Fünfgang-Schaltgetriebe und durch sein modernes Frontantriebs-Fahrwerk. Mit dem leistungsstärkeren Triebwerk ist der Audi 90 in nur 8,6 Sekunden von 0 auf 100 km/h. Und er bringt eine sportliche Spitze von 200 km/h. Es macht ausgespro-

chen Spaß, mit diesem Kraftpaket zu fahren. Für den sportlich ambitionierten Fahrer ebenso wie für den komfortverwöhnten, der die Bequemlichkeit und die sportlich-elegante Ausstattung dieser Limousine schätzen lernt. Da fehlt es serienmäßig an nichts, was wichtig wäre. Vom Dreh-

zahlmesser mit integrierter Analog-Zeituhr angefangen bis hin zur Servolenkung (beim 85-kW-/115-PS-Modell mit Abgasreinigung und in der 100-kW-/136-PS-Version) oder Zentralverriegelung und höhen-einstellbarem Fahrersitz. Die Summe aller Einrichtungen ergibt die funktional-komplette Ausstattung des Audi 90, wie sie serienmäßig in dieser Klasse

kaum zu überbieten ist. Eine Ausstattung, die bis ins kleinste Detail durchdacht ist. Und wenn Sie sich bei Ihrem V.A.G Partner einmal alle Ausstattungs-details vorrechnen lassen, werden Sie schnell zu dem Schluß kommen, daß der Audi 90 eine Limousine mit einer außerordentlich günstigen Preis-Gegenwert-Relation ist.

Das Audi 90-Motorenprogramm

Motor-Bauart	Hubraum Liter/cm ³	kW (PS)	Getriebe	Modell-bezeichnung
5-Zylinder-Ottomotor	2,0/1994	85 (115)	5-Gang-Schaltgetriebe Automatic ¹⁾	90
5-Zylinder-Ottomotor ²⁾	2,2/2226	85 (115)	5-Gang-Schaltgetriebe Automatic ¹⁾	90
5-Zylinder-Ottomotor ²⁾	2,2/2226	88 (120)	5-Gang-Schaltgetriebe	90 quattro
5-Zylinder-Ottomotor	2,2/2226	100 (136)	5-Gang-Schaltgetriebe Automatic ¹⁾³⁾	90/90 quattro

¹⁾Extras gegen Mehrpreis

²⁾Mit Abgasreinigung: werkseitig eingebaute Katalysator-technik

³⁾Nicht für quattro-Modelle

oder mit beige packtem Katalysator und Lambda-Sonde.



Sportlicher Anzug, schön geschnitten. Audi Coupé.

Wer wieder neue Freude am Fahren gewinnen will, für den ist das Audi Coupé wie geschaffen. Denn es besticht durch die schnittige, sportliche Form, durch die elegante Innenraum-atmosphäre und vor allem durch die angenehmen Sitzpositionen mit viel Beinfreiheit. Aufwendig konstruierte Sitze (Sportsitze beim Coupé GT) bieten in Kurven hervorragenden Seitenhalt. Zudem ist der Fahrersitz

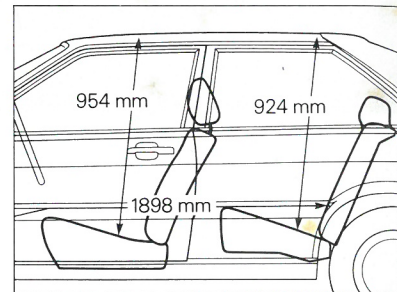

auch in der Höhe einstellbar. Überhaupt ist das Audi Coupé ein idealer Reisewagen. Nicht zuletzt wegen seines für ein Coupé ausgesprochen üppigen Gepäckraumes mit einem Fassungsvermögen von 443 Liter





(nach VDA-Messung). Das Audi Coupé weiß aber auch durch ein temperamentvolles Fahrvermögen zu begeistern. Ein Verdienst des spurtstarken 66-kW-(90-PS-)Vierzylinder-Triebwerks beim Audi Coupé und der beiden sportlichen Fünfzylinder-Einspritzmotoren mit 85 kW (115 PS) und 100 kW (136 PS) beim Audi Coupé GT. Der GT ist das der-

zeit einzige Fünfzylinder-Coupé der Welt. Alle Triebwerke vereinen eine hervorragende Laufkultur mit zeitgemäßer Wirtschaftlichkeit. Dabei zeichnet sich die stärkste Version mit 100 kW (136 PS) durch eine dynamische Beschleunigung aus (von 0 auf 100 km/h in 8,6 Sek.), die große Sicherheit beim Überholen gibt. Und nicht zuletzt bieten die Audi Fünf-

zylinder-Triebwerke auch eine hervorragende Basis für zeitgemäße Frontantriebstechnik. Und dieser Audi Frontantrieb zeichnet sich durch ein besonders sicheres Fahrverhalten aus. Motor, Getriebe, Differential und Antriebswellen bilden eine kompakte Einheit. Die dadurch belasteten Antriebsräder haben eine besonders gute Bodenhaftung. Und

weil die angetriebenen Räder den Wagen ziehen, besitzt das Audi Coupé ein vorbildlich richtungsstabiles Fahrverhalten, nicht nur auf trockener, sondern vor allem bei winterlicher Fahrbahn. Und daß es zu allem sportlichen Fahrspaß auch maßgeschneiderte Möglichkeiten der Schadstoffreduzierung gibt, versteht sich von selbst.

Das Audi Coupé-Motorenprogramm

Motor-Bauart	Hubraum Liter/cm ³	kW (PS)	Getriebe	Modellbezeichnung
4-Zylinder-Ottomotor	1,8/1781	66 (90)	4-Gang-Schaltgetriebe 5-Gang-Schaltgetriebe ¹⁾ Automatic ¹⁾	Coupé
4-Zylinder-Ottomotor ²⁾	1,8/1781	66 (90)	5-Gang-Schaltgetriebe Automatic ¹⁾	Coupé
5-Zylinder-Ottomotor	2,0/1994	85 (115)	5-Gang-Schaltgetriebe Automatic ¹⁾	Coupé GT
5-Zylinder-Ottomotor ²⁾	2,2/2226	85 (115)	5-Gang-Schaltgetriebe Automatic ¹⁾	Coupé GT
5-Zylinder-Ottomotor ²⁾	2,2/2226	88 (120)	5-Gang-Schaltgetriebe	Coupé quattro
5-Zylinder-Ottomotor	2,2/2226	100 (136)	5-Gang-Schaltgetriebe Automatic ¹⁾³⁾	Coupé GT/ Coupé quattro

¹⁾Extras gegen Mehrpreis

²⁾Mit Abgasreinigung: werkseitig eingebaute Katalysator- oder mit beige-packtem Katalysator und Lambda-Sonde.

³⁾Nicht für quattro-Modelle



Eines der wirklich neuen Autos der letzten Jahre. Audi 100.

Über 70 Jahre Erfahrung im Automobilbau haben ein völlig neues Auto möglich gemacht. Mit einem c_w -Wert von 0,30 (gemessen mit 1,8-Liter-Motor in Konstruktionslage) bietet der Audi 100 eine aerodynamische Spitzenleistung. Als erste Reiselimousine mit vollverzinkter Karosserie stellt er gleichzeitig neue Maßstäbe für den Automobilbau



der Zukunft auf. Mit progressivem Design und neuen Technologien wurde eine besonders komfortable, qualitativ hochwertige, gewichtsgünstige, wirtschaftliche und vor allem eine der schönsten Limousinen gebaut. Eine Limousine, mit der auch endlich die Zeit der lästigen Windgeräusche passé ist. Denn die strömungsgünstige Form bietet dem Wind kaum noch eine Angriffsfläche. Trotz seiner hervorragenden aerody-





namischen Karosserie ist der Audi 100 ein Musterbeispiel für optimale Raumgestaltung, mit einem in dieser Klasse nicht übertroffenen Innenraum- und Gepäckraum-Format. Die große Bewegungsfreiheit, die anatomisch geformten Sitze, die breite Mittelkonsole und die Türarmlehnen lassen eine entspannte Fahrweise zu. Im Fond finden drei Erwachsene bequem Platz. Der Audi 100 ist eben eine ideale Reiselimousine. Ideal auch wegen des geradezu kleinwagenmäßigen Verbrauchs. So kommt z. B. der Audi 100 mit dem 66 kW (90 PS) starken Vergasermotor und Viergang-Schaltgetriebe mit folgendem

Kraftstoffverbrauch aus: 5,4 Liter bei 90 km/h, 6,9 Liter bei 120 km/h und 9,4 Liter im Stadtzyklus (Superbenzin nach DIN 70030 auf 100 km). Bei entsprechender Fahrweise kann der Audi 100 eine Reichweite von 1000 km und mehr mit nur einer Tankfüllung (80 Liter) erreichen. Der Audi 100 verkörpert auf der ganzen Linie das Konzept einer neuen Automobildeneration. Das zeigt sich nicht nur an den begehrtesten Auszeichnungen, sondern auch an einer großen Serie von Testsiegen. Um nur ein Beispiel zu nennen: Von der Zeitschrift „Auto, Motor und Sport“ (Nr. 10 und 11/85) wurden die fünf be-

kanntesten Konkurrenten verglichen. Der Audi 100 CC belegte zusammen mit einem brandneuen deutschen Statusmodell den ersten Platz. „Der Audi 100 ist aufgrund seiner Antriebsqualitäten ein würdiger Sie-

ger ...“ schreibt „ams“. Schließlich noch etwas ganz Selbstverständliches: Auch beim Audi 100 haben Sie die Wahl zwischen verschiedensten Modellversionen mit katalytischer Abgasreinigung.

Das Audi 100-Motorenprogramm

Motor-Bauart	Hubraum Liter/cm ³	kW (PS)	Getriebe	Modellbezeichnung
5-Zylinder-Dieselmotor	2,0/1986	51 (70)	5-Gang-Schaltgetriebe Automatic ¹⁾	100/CC
4-Zylinder-Ottomotor	1,8/1781	55 (75)	4-Gang-Schaltgetriebe 5-Gang-Schaltgetriebe ¹⁾ Automatic ¹⁾	100/CC
5-Zyl.-Turbo-Dieselmotor	2,0/1986	64 (87)	5-Gang-Schaltgetriebe Automatic ¹⁾	100/CC/CD
4-Zylinder-Ottomotor	1,8/1781	66 (90)	4-Gang-Schaltgetriebe 5-Gang-Schaltgetriebe ¹⁾ Automatic ¹⁾	100/CC/CD
4-Zylinder-Ottomotor	1,8/1781	66 (90)	5-Gang-Schaltgetriebe	100 quattro
4-Zylinder-Ottomotor ²⁾	1,8/1781	66 (90)	4-Gang-Schaltgetriebe ³⁾ 5-Gang-Schaltgetriebe Automatic ^{1) 3)}	100/CC/CD/ 100 quattro
5-Zylinder-Ottomotor	2,0/1994	85 (115)	5-Gang-Schaltgetriebe Automatic ¹⁾	100/CC/CD
5-Zylinder-Ottomotor ²⁾	2,2/2226	85 (115)	5-Gang-Schaltgetriebe Automatic ¹⁾	100/CC/CD
5-Zylinder-Ottomotor ²⁾	2,2/2226	88 (120)	5-Gang-Schaltgetriebe	100 CS quattro
5-Zylinder-Ottomotor	2,2/2226	101 (138)	5-Gang-Schaltgetriebe Automatic ^{1) 3)}	100/CC/CS/CD/ 100 CS quattro

¹⁾Extras gegen Mehrpreis

²⁾Mit Abgasreinigung: werkseitig eingebaute Katalysatortechnik

³⁾Nicht für quattro-Modelle

oder mit beige packtem Katalysator und Lambda-Sonde.



Eins der schönsten Mittel zum Zweck.
Audi 100 Avant.



Mit dem Audi 100 Avant entwickelte Audi ein völlig neues Automobilkonzept. Ziel war es, ein praktisches Auto zu konzipieren, das nicht so aussieht. Die Vielseitigkeit, die dem Audi 100 Avant mit auf den Weg gegeben wurde, zeigt sich schon daran, daß ihn die einen als komfortable Limousine ansehen und andere als sportliches Coupé. In jedem Fall aber als ein Auto mit ungewöhnlichen Perspektiven. Extrem ökonomisch und leistungsstark zugleich. Seine herausragende aerodynamische Form, die sparsamen, temperamentvollen Motoren und die optimierte gewichtsgünstige Bauweise setzen neue Verbrauchsmaßstäbe für ein Auto dieser Größe. Seine perfekte Verarbeitung im Detail – ein Beispiel von vielen ist die vollverzinkte Karosserie – wirkt sich langfristig besonders wirtschaftlich aus: durch Werterhalt für viele Jahre. Mit seinen überragenden Raummaßen ist der Audi 100 Avant die repräsentative Lösung für alle, die Großes vorhaben. Knapp 3 m² Sitzraumfläche und bis zu 2,67 m² Ladefläche machen aus ihm

den Audi mit dem größten Raumangebot. Und den vielseitigsten dazu. Er hat die Größe, sich praktisch um alles und jedes im großen Stil zu kümmern und Hobbys, Reisen und Beruf völlig neue Perspektiven zu geben. Mit vielen Variationsmöglichkeiten. So kann z. B. die hintere Rück Sitzlehne zu 1/3, zu 2/3 oder ganz umgeklappt werden. Und dann können Sie bis zu 1.837 Liter Gepäck (nach VDA) hinter sich lassen. Die Modellpalette umfaßt vier Varianten: Der Audi 100 Avant ist die funktional gut ausgestattete Basisversion. Der Audi 100 Avant CS ist das sportlichste Modell. Und der Audi 100 Avant CC ist die komfortabel-elegante Größe. Luxuriösestes Topmodell ist der Audi 100 Avant CD. Acht verschiedene Triebwerke stehen zur Wahl. Zwei besonders sparsame Vierzylinder-Ottomotoren (in der 66-kW-/90-PS-Version auch mit Katalysator) und sechs unterschiedliche Fünfzylinder, darunter ein Diesel, ein Turbo-Diesel und zwei Aggregate mit Abgasreinigung. Der Audi 100 Avant ist zwar der größte und

vielseitigste Audi aller Zeiten und auch das aerodynamischste Auto seiner Klasse. Aber das Schönste an ihm ist seine elegante Form.

Das Audi 100 Avant-Motorenprogramm

Motor-Bauart	Hubraum Liter/cm ³	kW (PS)	Getriebe	Modellbezeichnung
5-Zylinder-Dieselmotor	2,0/1986	51 (70)	5-Gang-Schaltgetriebe Automatic ¹⁾	100 Avant/CC
4-Zylinder-Ottomotor	1,8/1781	55 (75)	4-Gang-Schaltgetriebe 5-Gang-Schaltgetriebe ¹⁾ Automatic ¹⁾	100 Avant/CC
5-Zyl.-Turbo-Dieselmotor	2,0/1986	64 (87)	5-Gang-Schaltgetriebe Automatic ¹⁾	100 Avant/CC/CD
4-Zylinder-Ottomotor	1,8/1781	66 (90)	4-Gang-Schaltgetriebe 5-Gang-Schaltgetriebe ¹⁾ Automatic ¹⁾	100 Avant/CC/CD
4-Zylinder-Ottomotor	1,8/1781	66 (90)	5-Gang-Schaltgetriebe	100 Avant quattro
4-Zylinder-Ottomotor ²⁾	1,8/1781	66 (90)	4-Gang-Schaltgetriebe ³⁾ 5-Gang-Schaltgetriebe Automatic ^{1) 3)}	100 Avant/CC/CD/ 100 Avant quattro
5-Zylinder-Ottomotor	2,0/1994	85 (115)	5-Gang-Schaltgetriebe Automatic ¹⁾	100 Avant/CC/CD
5-Zylinder-Ottomotor ²⁾	2,2/2226	85 (115)	5-Gang-Schaltgetriebe Automatic ¹⁾	100 Avant/CC/CD
5-Zylinder-Ottomotor ²⁾	2,2/2226	88 (120)	5-Gang-Schaltgetriebe	100 Avant CS quattro
5-Zylinder-Ottomotor	2,2/2226	101 (138)	5-Gang-Schaltgetriebe Automatic ^{1) 3)}	100 Avant/CC/CS/CD/ 100 Avant CS quattro

¹⁾Extras gegen Mehrpreis

²⁾Mit Abgasreinigung: werkseitig eingebaute Katalysatortechnik oder mit beige packtem Katalysator und Lambda-Sonde.

³⁾Nicht für quattro-Modelle



Das stärkste Argument in der Spitzenklasse. Audi 200 Turbo.

Nach der technischen Sensation des Audi quattro, nach der Entwicklung des Audi 100 mit seinen aerodynamischen Spitzenleistungen stellt Audi mit dem Audi 200 Turbo seine souveräne Position in der Spitzenklasse unter Beweis. Der Audi 200 Turbo bringt technische Höchstleistungen.

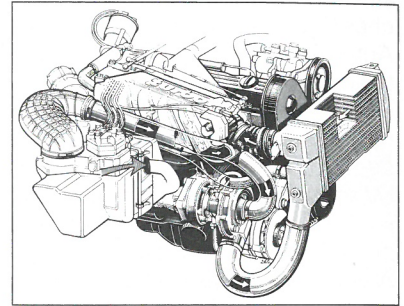

Er hat den 134-kW-(182-PS-)Fünfzylinder - Einspritz - Turbomotor. Er hat eine besonders gewichtsgünstige Bauweise, außergewöhnlich gu-





te aerodynamische Eigenschaften, eine der großzügigsten serienmäßigen Ausstattungen und ein einmaliges Raumangebot für eine Limousine dieser Größenordnung, denn der Audi 200 Turbo hat nicht nur eine der größten Sitzraumflächen aufzuweisen, sondern auch den größten

Gepäckraum seiner Klasse. Und er hat ein Hochleistungsfahrwerk mit dem vorteilhaften Frontantrieb. Diese Antriebsart hat Audi wie kein anderer Automobilhersteller seit mehr als 50 Jahren konsequent weiterentwickelt und perfektioniert. Wie man sich eine Limousine dieses

Formats wünscht, ist der Audi 200 Turbo besonders luxuriös-elegant ausgestattet. Das hohe Niveau der Innenausstattung wird durch die hochwertigen Veloursbezüge unterstrichen. Oder, gegen Mehrpreis, durch die sportlich-elegante Leder- ausstattung, auch mit Stoff kombiniert. Überhaupt ist der Audi 200 Turbo ein Musterbeispiel für eine einzigartige komplette Serienausstattung. So bietet er unter anderem serienmäßig ein Anti-Blockier-System (ABS), eine vollverzinkte Karosserie, Leichtmetallräder, Ser-

volenkung mit Zentralhydraulik, ein Auto-Check-System, Bordcomputer, elektrische Türfensterheber, Zentralverriegelung, grüne Wärmeschutzverglasung und eine Stereo-/Cassette-Radioanlage mit 2 Kopfhöreranschlüssen hinten (Duo-Sound) sowie Automatic-Antenne, um nur einige Beispiele zu nennen. Selbstverständlich ist der Audi 200 Turbo auch mit Abgasreinigung erhältlich. Mit 121 kW (165 PS) aus dem lauf ruhigen Fünfzylinder-Turbo-Triebwerk.

Das Audi 200-Motorenprogramm

Motor-Bauart	Hubraum Liter/cm ³	kW (PS)	Getriebe	Modell-bezeichnung
5-Zyl.-Turbo-Ottomotor ²⁾	2,2/2226	121 (165)	5-Gang-Schaltgetriebe Automatic ^{1) 3)}	200 Turbo/ 200 quattro
5-Zyl.-Turbo-Ottomotor	2,2/2144	134 (182)	5-Gang-Schaltgetriebe Automatic ^{1) 3)}	200 Turbo/ 200 quattro

¹⁾Extras gegen Mehrpreis

²⁾Mit Abgasreinigung: werkseitig eingebaute Katalysator-technik

³⁾Nicht für quattro-Modelle oder mit beige packtem Katalysator und Lambda-Sonde.



Der Reiseturbo.

Der Audi 200-Turbomotor ist nicht nur eines der temperamentvollsten Triebwerke, er ist auch eines der sparsamsten Aggregate der Spitzenklasse, mit einem für seine Leistung unglaublich niedrigen Kraftstoffverbrauch, wie man in Testberichten immer wieder lesen kann. Kaum zu glauben, bei den Kraftreserven, die dieses Turbotriebwerk zu bieten hat, das mit den wichtigsten Konstruktionsmerkmalen aus der rennerprobten Audi quattro-Maschine aus-

turbo

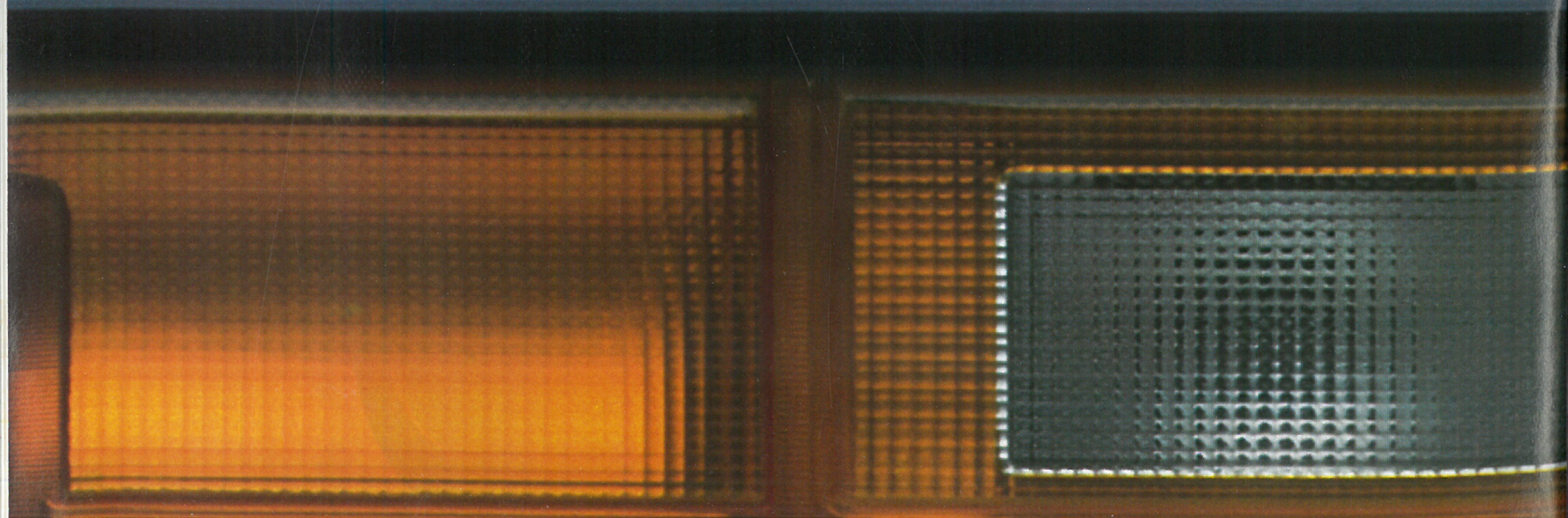

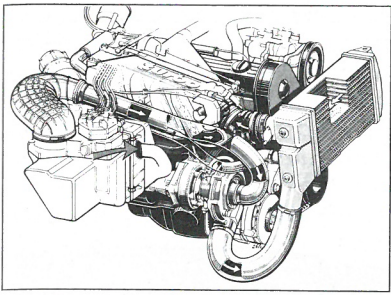

gestattet ist. So erreicht der Audi 200 Turbo mit dem 134-kW-(182-PS-)Ein-

spritzmotor eine Höchstgeschwindigkeit von 230 km/h. Kein Wunder, daß er damit eine der dynamischsten Reiselimousinen überhaupt wurde. Der Audi 200 Turbo repräsentiert modernste Technologie durch die Kombination: Fünfzylinder-Ottomotor mit einer dem Saugmotor ähnlichen Verdichtung von 8,8:1, mechanische Einspritzanlage, Ladeluftkühler, flüssigkeitsgekühlter Abgas-Turbolader, vollelektronische Zündung mit Klopfregelung, Schubabschal-

tung, Füllungsregelung, luftumfaßte Einspritzventile mit Kühlung und abgesenkte Leerlaufdrehzahl. Der Audi 200-Turbomotor zeichnet sich aber nicht nur durch sehr deutlich reduzierten Kraftstoffverbrauch und eine dem Saugmotor vergleichbare Leistungscharakteristik aus, sondern auch durch hervorragende Elastizität und Durchzugskraft, die über den gesamten Drehzahlbereich zur Verfügung steht. Beispielhaft ist auch der weiche Lauf des Motors mit der

spielerischen Kraftentfaltung. Eine von vielen Qualitäten, die den Audi 200 Turbo, neben seinem kaum zu überbietenden Raum- und Komfortangebot, zu einer der gefragtesten Reiselimousinen prädestiniert. Und der Audi 200-Turbomotor ist auch umweltfreundlich, denn es gibt ihn auch als 2,2-Liter-121-kW-(165-PS-) Fünfzylinder-Einspritzer mit Katalysator und Lambda-Regelung für den Betrieb mit bleifreiem Kraftstoff.



Extravagant. Audi 200 Avant quattro.

Mit dem Audi 200 Avant quattro bewegen Sie auf extravagante Art und Weise die Höhepunkte automobiltechnischer Möglichkeiten. Sie sind nicht mehr auf die wenigen Nutzen derjenigen Fahrzeuge beschränkt, die einem speziellen Zweck dienen. Denn der Audi 200



Avant quattro ist darauf spezialisiert, Ihnen in der Spitzenklasse einfach alles zu bieten. Angefangen bei der exklusiven, luxuriösen Ausstattung, die sich aufs angenehmste vom Klassenstandard abhebt. Im Innen-



Der einzige Allrad mit vier Weltmeistertiteln. Audi quattro.

Der Audi quattro hat mit seiner überlegenen Technik der Freude am Fahren wieder neue Impulse gegeben. Denn dieses sportliche Automobil ist mit keinem anderen zu vergleichen. Was es von allen anderen sportlichen und schnellen Autos unterscheidet, ist der permanente Allradantrieb mit



zwei Differentialsperren, d.h., beim Audi quattro werden ständig alle vier Räder angetrieben. Ein Umschalten auf reinen Front- oder Heckantrieb



ist ausgeschlossen. Und durch diese 50:50-Aufteilung der Antriebskräfte wird ein Durchdrehen der Räder weitgehend verhindert. Hinzu kommt, daß die jederzeit voll sperrbaren Zwischen- und Hinterachs-differentiale auch unter schlechtesten Bedingungen ein sicheres Vorwärtskommen ermöglichen. Und das serienmäßige Anti-Blockier-System (ABS) sorgt für den kürzestmöglichen Bremsweg unter Beibehaltung der Richtungsstabilität und Lenkfähigkeit. Damit wird der Bremsweg erheblich sicherer. Diese Kombination aus ABS und permanentem Allradantrieb sorgt für hohe aktive Fahrsicherheit. Eine Grundvoraussetzung für wirklich sportliches Fahren. Und daß der Audi quattro das Zeug dazu hat, sieht man ihm schon von weitem an. Die keilförmige

Karosserie des Audi quattro besticht durch ihre klare, sportliche Form. Großflächige Front- und Heckspoiler unterstreichen sein sportliches



ches Erscheinungsbild und tragen zum überragenden Fahrverhalten auch bei hohen Geschwindigkeiten bei. Denn der Audi quattro ist mit einem der stärksten Serien-Fünfzylinder-Triebwerke ausgestattet, die

es gibt: mit Abgas-Turboaufladung, 147 kW (200 PS) Leistung. Sportliche Form. Großflächige Front- und Heckspoiler unterstreichen sein sportliche, spurtstarke Beschleunigung: von

0 auf 100 km/h in sportlichen 7,1 Sekunden. Ein modernes Triebwerk, das mit einigen technischen Besonderheiten aufwartet, um höhere Leistung mit weniger Aufwand zu erzielen. Dazu gehört z. B. ein zusätzlicher

Kühler, der die Ladeluft-Temperatur um 50–60 Grad Celsius senkt. Zugunsten von Leistung und Standfestigkeit. Der Audi quattro ist in jeder Beziehung von Funktionalität und Effektivität geprägt. Er ist ein Hochleistungs-Automobil mit dem Anspruch eines klassischen Grand-Tourisme-Fahrzeugs. Mit einem Unterschied. Er hat kein Vorbild.

Der Audi quattro-Motor

Motor-Bauart	5-Zylinder-Turbo-Ottomotor
Hubraum, Liter / cm ³	2,2 / 2144
Max. Leistung, kW (PS)	147 (200)
Getriebe	5-Gang-Schaltgetriebe
Modellbezeichnung	Audi quattro



Eine Generation voraus. Der Audi Sport quattro.

Mit dem Audi Sport quattro setzt Audi einen weiteren Meilenstein in der Entwicklung technisch faszinierender und enorm leistungsstarker Automobile mit souverän überlegenen Fahreigenschaften. Mit seinen imposanten Fahrleistungen ist der Audi Sport quattro nicht nur die Basis für den professionellen Rallye-Sport oder für sportlich ambitionierte Privatfahrer. Er ist in gleichem Maße das exklusive Vollblut-Sportcoupé für alle, die die Faszination des gelassen-überlegenen Fahrens zu schätzen wissen. Denn der Audi Sport quattro ist ein in jeder Hinsicht einzigartiges Automobil, das völlig neue Dimensionen des Fahrens erschließt. Die überlegene Leistung und die über-



ragende Technik des Audi Sport quattro zeigen sich schon beim hochmodernen Turbo-Triebwerk. Es ist das erste bei Audi, das aus Aluminium gefertigt wird. Mit 225 kW (306 PS) beschleunigt es den Sport quattro von 0 auf 100 km/h in sagenhaften 4,9 Sekunden. Spitze: 250 km/h. Die Literleistung von knapp 110 kW (150 PS) wurde bisher nur bei Renntriebwerken erzielt. Weitere markante Konstruktionsmerkmale dieses Turbo-Hochleistungsmotors: 5-Zylinder-Einspritzmotor, 20-Ventiler, Abgas-Turbolader, extrem groß dimensionierter Ladeluftkühler, voll-elektronische Zündanlage. Der Radstand des Audi Sport quattro wurde mit 2.224 mm sehr kurz gehalten.

Dadurch wurde er nicht nur leichter, sondern auch extrem handlich. In Verbindung mit dem permanenten



Allradantrieb sowie zwei Differentialsperren zeigt er ein sicheres Fahrverhalten, das besonders hohe

Kurvengeschwindigkeit zulässt und große Sicherheitsreserven in Grenzbereichen bringt. Hohe Sicherheit auch beim Bremsen durch die Zweikreis-Bremsanlage mit hydraulischem Bremskraftverstärker und durch besonders groß dimensionierte innenbelüftete Scheibenbremsen und vor allem durch das Anti-Blockier-System (ABS). Mit dem ABS bleiben Richtungsstabilität und Lenkfähigkeit auch bei Vollbremsung weitgehend erhalten. Dabei kommt bei diesem technischen Energiebündel auch die Komfort- und Sportausstattung nicht zu kurz: beheizbare Recaro-Sportsitze, 9 J x 15 Leichtmetallräder mit Reifen 235/45 VR 15 oder die erstklassige

Hifi-Stereoanlage, um nur ein paar Beispiele zu nennen. Sich für einen Audi Sport quattro zu entscheiden heißt, sich vom Auto der Serie zu entfernen und sich in Richtung einer neuen Automobil-Philosophie zu bewegen.

Der Audi Sport quattro-Motor

Motor-Bauart	5-Zylinder-Turbo-Ottomotor
Hubraum, Liter / cm ³)	2,13 / 2133
Max. Leistung, kW (PS)	225 (306)
Getriebe	5-Gang-Schaltgetriebe
Modellbezeichnung	Audi Sport quattro



Die 10 Service-Versprechen.

Die V.A.G Organisation ist mit 3.320 V.A.G Partnern das größte Servicenetz für Autos in Deutschland. Welche Leistungen und Vorteile wir V.A.G Partner Ihnen mit unseren Service-Versprechen bieten, haben wir hier aufgeschrieben:

1. Versprechen.

Kleinere Reparaturen erledigen wir sofort. Ohne Voranmeldung, ohne Formalitäten und zum Draufwarten.

2. Versprechen.

Alle Arbeiten werden bei uns mit dem besten Wissen und Gewissen des Experten erledigt. Sollte sich trotz allem ein Fehler, den wir abgestellt haben, noch einmal einschleichen, bringen wir das innerhalb des ersten Jahres wieder in Ordnung, ohne daß es Sie auch nur einen Pfennig kostet.

3. Versprechen.

Wenn Sie ein neues Originalteil brauchen, bekommen Sie es sofort. Jeder V.A.G Partner hat 95% der wichtigsten Teile auf Lager. Sollte das benötigte Teil für Ihr Auto nicht da sein, besorgen wir es von unserer Zentrale. Innerhalb von 24 Stunden.

4. Versprechen.

Wenn wir Ihnen sagen, Ihr Auto ist um 5 Uhr fertig, dann ist es auch um 5 Uhr fertig. Und wenn irgend etwas Unvorhergesehenes dazwischenkommt, geben wir Ihnen Bescheid. Ein „Heute nicht, vielleicht morgen“ gibt es bei uns nicht.

5. Versprechen.

Auf alle Original Audi Ersatzteile gibt es 1 Jahr Gewährleistung ohne Kilometer-Grenze.

6. Versprechen.

Wir sagen Ihnen vorher, was es hin-

terher kostet. Und bei diesem Preis bleibt es auch. Wenn wir nicht auf den Pfennig genau wissen, was alles auf uns zukommt, erfahren Sie das. Und zwar vorher.

7. Versprechen.

Wenn Sie nachts mit Ihrem Audi mal liegenbleiben sollten, kümmern wir uns darum. Rufen Sie einfach den nächsten V.A.G Partner an, und Sie bekommen Hilfe. Sofort. An Werktagen, Wochenenden, Feiertagen, rund um die Uhr.

8. Versprechen.

Die Lackierung eines neuen Audi ist so perfekt, daß er die ersten 3 Jahre lang keinen Schaden haben dürfte. Wenn trotzdem mit dem Lack Ihres Audi etwas nicht in Ordnung sein sollte, reparieren wir das schnell, unbürokratisch und kostenlos.

9. Versprechen.

Sollten in den ersten 6 Jahren bei Ihrem Audi Durchrostungen an der Karosserie auftreten – was bei der Audi Qualität unwahrscheinlich ist – dann entstehen Ihnen keine Kosten.

10. Versprechen.

Wir erklären Ihnen auf Mark und Pfennig genau, was wir für Ihr Geld gemacht haben. Wir sagen Ihnen, warum eine Reparatur notwendig war, warum sie wie lange gedauert hat und wofür die 50 Pfennig hinter dem Komma sind.

Versprochen ist versprochen.

Der V.A.G Inspektions Service alle 12 Monate.

Ihr Audi ab Modelljahr 1986 erfordert deutlich weniger Wartung. Deshalb braucht er nur noch alle 12 Monate zum V.A.G Inspektions Service, worin auch der Ölwechsel und

die jährliche Abgas-Sonderuntersuchung (ASU) enthalten sind. Bei einer jährlichen Fahrleistung von mehr als 15.000 km kommt noch ein weiterer Ölwechsel hinzu, der übrigens bei Fahrzeugen mit Dieselmotor alle 7.500 km notwendig ist. Durch das neue System können Sie bis zu 50% der bisherigen Wartungskosten sparen.

Die V.A.G Finanzierung – Ihr leichter Weg zum neuen Auto.

Erfüllen Sie sich jetzt Ihren Autowunsch. Die V.A.G Finanzierung bietet Ihnen interessante Bedingungen. Auch Zubehör und Reparaturen können Sie bequem finanzieren. Fragen Sie uns – Ihren V.A.G Partner.

Der V.A.G Versicherungs Service: VVD.

Von der Doppelkarte bis hin zur Schadenregulierung wickeln alle deutschen V.A.G Partner Auto-Versicherungsdinge über den VVD einfach und bequem für Sie ab. Im Kasko-Schadensfall sogar alle 7.500 V.A.G Partner bargeldlos im In- und Ausland. Die Beiträge sind günstig.

Das V.A.G Leasing: Die Alternative zum Autokauf.

Wenn Sie sich den Kaufpreis eines neuen Audi Modells ersparen wollen, ist Leasing eine interessante Alternative. Denn V.A.G Leasing heißt: lediglich niedrige konstante Leasingraten zahlen, die Wertverlust plus Zinsen abdecken. Über Details informiert Sie Ihr V.A.G Partner.

Der V.A.G Zubehör Service.

Über die komplette Serienausstattung hinaus bieten alle V.A.G Partner interessantes Original Audi Zubehör. Original Audi Zubehör ist getestet und erprobt und auf

die Modell-Varianten abgestimmt. 1 Jahr Gewährleistung ist selbstverständlich. Darüber hinaus finden Sie im erweiterten V.A.G Zubehörprogramm zusätzliche attraktive Möglichkeiten für eine individuellere Gestaltung Ihres Audi Modells. Auf Wunsch wird alles gleich fachgerecht eingebaut. Ihr V.A.G Partner berät Sie gern.

Die Beratung.

Ihr V.A.G Partner nimmt sich die Zeit für eine ausführliche Beratung. Denn es ist ebenso in unserem Interesse, daß Sie mit Ihrer Kaufentscheidung über viele Jahre hinaus zufrieden sind. Selbstverständlich steht Ihnen auch jederzeit detailliertes Prospektmaterial für alle Modelle zur Verfügung. Den besten Eindruck von einem Audi bekommen Sie natürlich bei einer ausgiebigen Probefahrt. Vereinbaren Sie einfach einen Termin mit uns. Anruf genügt.

Die Angaben über Lieferumfang, Aussehen, Leistungen, Maße und Gewichte, Kraftstoffverbrauch und Betriebskosten der Fahrzeuge entsprechen den zum Zeitpunkt der Drucklegung vorhandenen Kenntnissen. Sie können sich bis zum Fahrzeugkauf ändern. Ihr V.A.G Partner wird Sie gern über etwaige Änderungen informieren.

Die abgebildeten Fahrzeuge sind zum Teil mit Extras (gegen Mehrpreis) ausgerüstet.



Wenn wir Ihr Interesse für ein bestimmtes Modell geweckt haben und Sie den Audi Ihrer Wahl näher kennenlernen möchten, schicken wir Ihnen selbstverständlich umgehend ausführliches Prospektmaterial.

Audi 80

Audi 90

Audi Coupé

Audi 100/Audi 100 Avant

Audi 200/Audi 200 quattro/
Audi 200 Avant quattro

Audi quattro

Audi quattro Programm