



# BMW 5-serien



**Bildspel**

Sid 4-17

**Motorteknik**

Sid 18-23

**Kupéutrymmet**

Sid 24-27

**BMW 5-serie touring**

Sid 28-29

**Extrautrustning**

Sid 30-31

**BMW Individual**

Sid 32

**5-serie diesel/**

**BMW M5**

Sid 33

**BMW service**

Sid 34-35

**Tabeller**

**Grundutförande**

Sid 36-37

**Extrautrustningen**

Sid 38

**Tekniska data**

Sid 39-41

**Färgkarta**

Sid 42-43

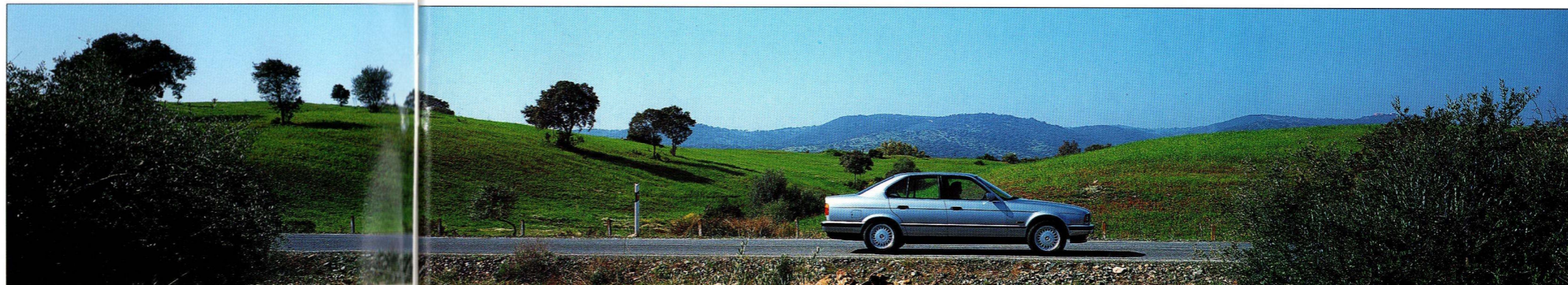

**Modet att gå sin egen väg, är en viktig förutsättning om man vill ge utvecklingen en ny riktning. Som vi har gjort, när det gäller BMW 5-serien: En bil som höjt standarden för hela sin klass genom sina smidiga köregenskaper, sin förebildliga säkerhet och sin generösa komfort. Fördelar som har övertygat mer än en miljon bilköpare. Och som säkert är förklaringen till att BMW 5-serien år 1994 för femte gången har valts till bästa bil i sin klass av läsarna till den stora tyska motortidningen "auto motor und sport".**

En karaktärsfull profil och ett välbalanserat format ger BMW 5-serien dess omisskännliga suveränitet. En bil, som ända sedan den introducerades, uppfyller högsta krav på kvalitet och komfort – en bil som man köper av övertygelse och kör med glädje.

På ett kraftfullt, dynamiskt sätt åter-  
speglas den suveräna körkulturen och

de imponerande kraftresurserna hos  
den moderna åttacylindriga motorn.



Det mångsidiga alternativet: BMW 5-serie touring övertygar genom sin fantastiska smidighet och lättkördhet.

En rörelsefrihet som avspeglar sig i andra avseenden: I det rymliga, flexibla utrymmet.



Rena linjer, stark utstrålning: Motorhuven och nju-ren i fronten bildar en markerad

enhet som ger BMW 5-serie ett ännu mera kraftfullt helhetsintryck.

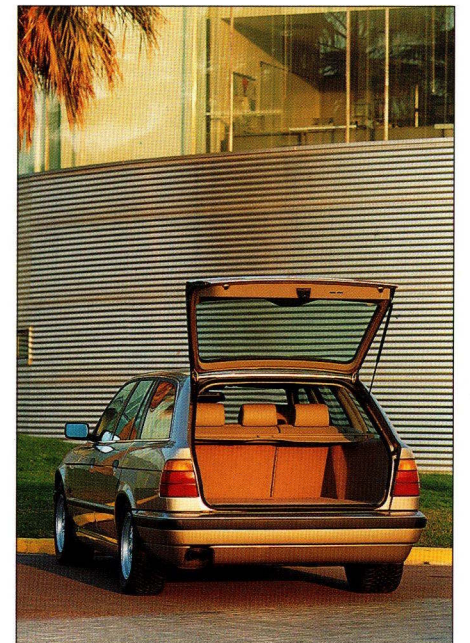

Genomtänkt kvalitet: Den stora bakluckan och den låga lastkan-ten gör det lätt att lasta i och ur ba-gageutrymmet.

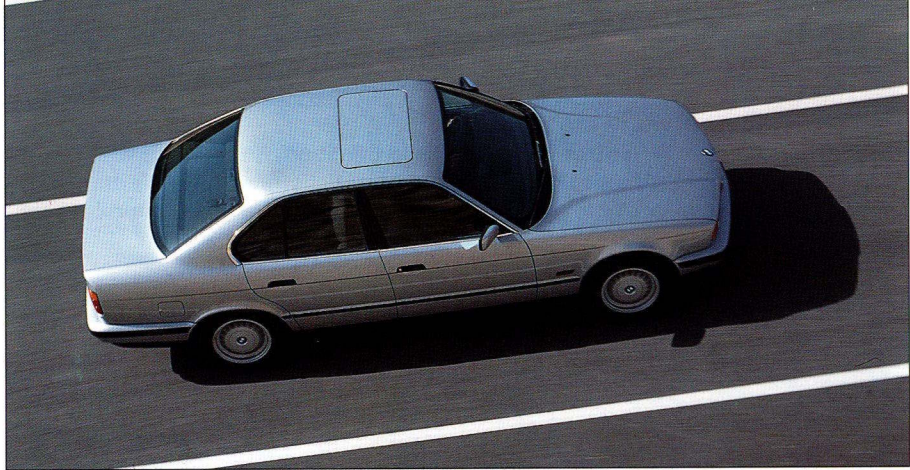

En elegant profil: BMW 5-seriens harmoniska proportioner ger ett mycket attraktivt intryck.

Ett mycket brett motorprogram från 1,8 till 4,0 liters cylindervolym, fyrhjuls- eller bakhjulsdrift, som limousin eller

som touring. Och till detta kommer ett urval när det gäller utrustning som uppfyller alla önskemål.



Touringmodellen har en mycket god dragförmåga: Det är möjligt att

koppla till släpfordon på upp till 1600 kg.



Det tekniskt mycket avancerade systemet för fyrhjulsdrift i BMW 525ix och 525ix touring innebär att väggreppet – och därmed körsäkerheten – alltid är det bästa möjliga.



**Dynamik och smidighet präglar karaktären hos BMW 5-serien.** Grunden för detta är den mycket avancerade chassikonstruktionen med dess imponerande säkerhetsreserver. Här förenas två av de egenskaper som är typiska för BMW: Den exklusiva körupplevelsen och den föredömligt höga aktiva säkerheten.

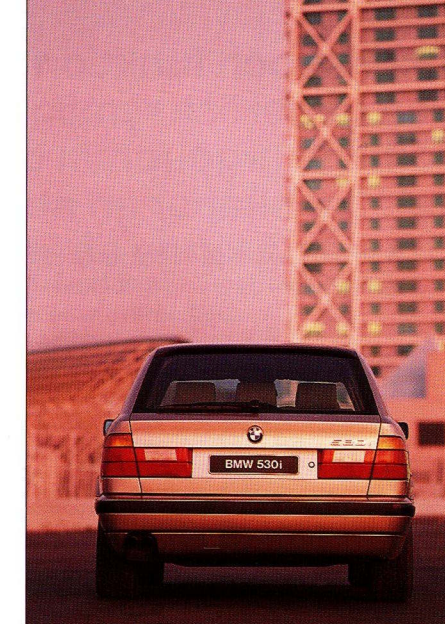

Kombinationen av bakaxeln med precisionslänkar och framaxeln med dubbla länkar och fjäderben ger en imponerande riktningsstabilitet och enastående kurv-egenskaper.

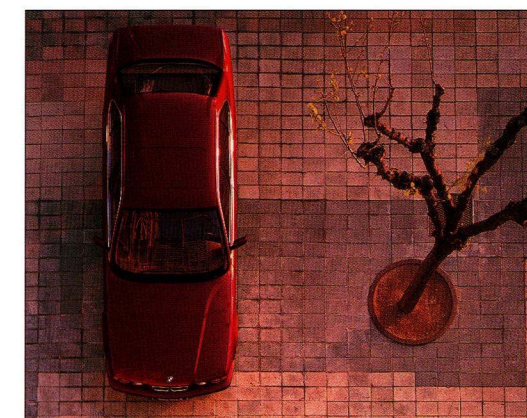

Typiskt BMW: Chassits fasta, men samtidigt komfortabla avstämning. Fördelningen av vikten med nästan 50 % på fram- resp bakaxeln ger de bästa möjliga förutsättningarna för maximal kör-säkerhet och högsta komfort.

Som limousine eller touring – i varje körsituation kan man njuta av den höga komforten och de säkra, neutrala köregenskaperna i BMW 5-serien.

**Kvalitet och funktion** utmärker kupéutrymmet hos BMW 5-serien. Den generösa rymligheten, den exklusiva komforten, den fördömliga ergonomin och den höga kvaliteten hos alla inredningsdetaljer skapar en atmosfär som inte minst bidrar till att göra körningen på långa sträckor behaglig och avspänd.

Estetiskt och funktionellt: Den typiska, lätt svängda instrumentpanelen är skapad med utgångspunkt från förarens

situation. Allt finns inom nära räckhåll, överskådligt placerat. Ingenting stör eller är överflödigt.



BMW har en enastående hög kompetens när det gäller att bygga bilar som är anpassade till dagens och framtidens krav. Något som bevisas av varje detalj i det klart indelade kupéutrymmet.



**Totalkomfort:** I BMW 5-serien kan även baksätspassagerarna njuta av den stora rörelsefriheten och den ovanligt höga sittkomforten.

Kvalitet som märks: Kombinationen av elegant formgivning, material av högsta kvalitet och föredömlig ergonomi ger en mycket behaglig atmosfär som gör resan till ett avspänt och säkert nöje för både förare och passagerare.



En något annorlunda limousin: BMW 5-serie touring. Mångsidig, flexibel och fylld av intressanta och praktiska detal-

jer, som t ex den öppningsbara bakrutan, och med en utrustningskomfort som inte lämnar något övrigt att önska.



**Framtidsinriktad teknik** har alltid varit det som främst kännetecknat BMW. Kärnan i detta begrepp är i ännu högre grad än någonsin våra kraftfulla motorer och vår avancerade chassiteknik. Och det är just samspelet mellan motor och chassi som ger den för BMW så typiska körglädjen och aktiva säkerheten.

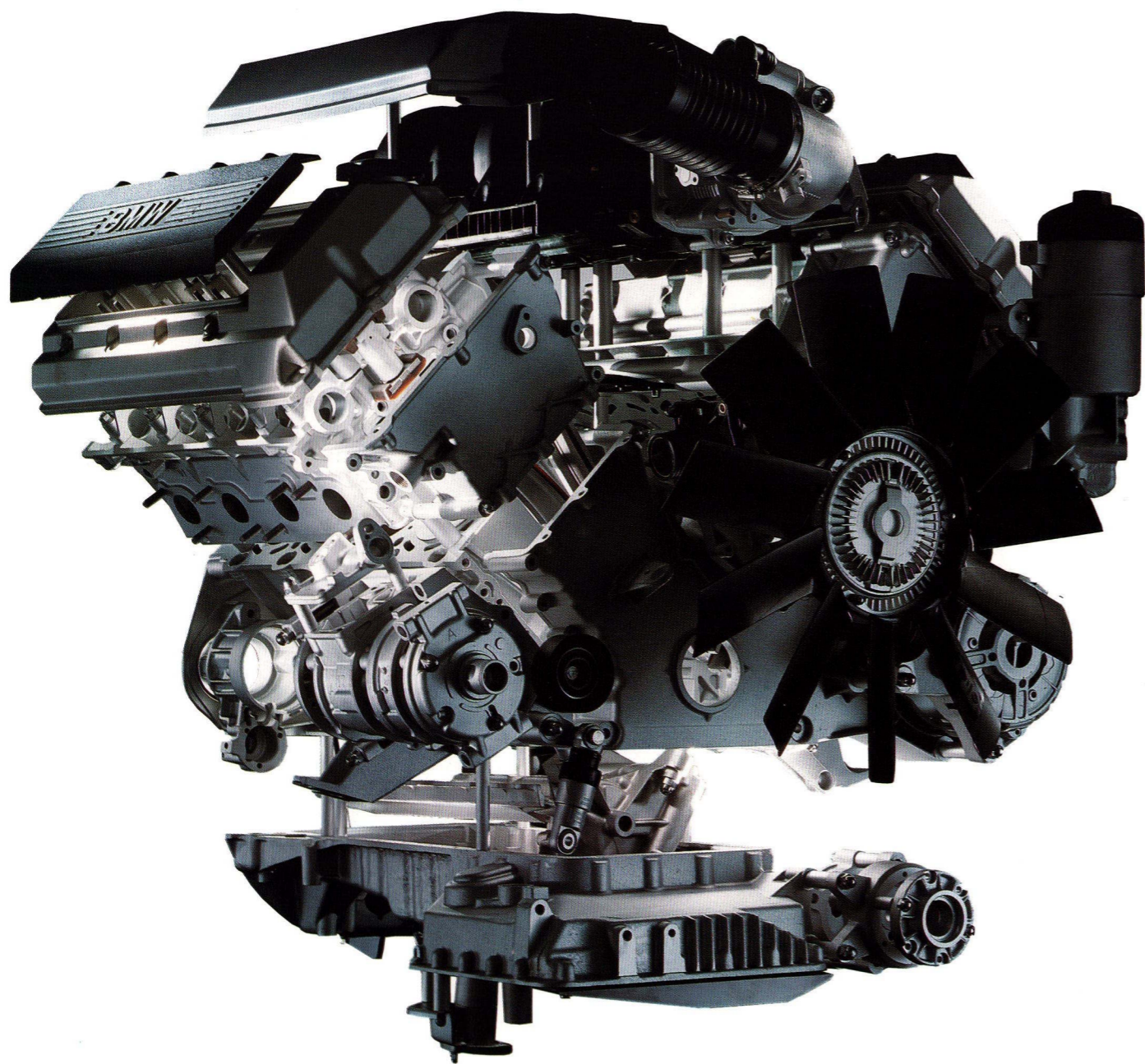

De åttacylindriga motorerna har 3 eller 4 liters cylindervolym. Fyra överliggande kamaxlar med ut-

jämning av masskrafterna genom excentriskt förskjutna skivor, fyra ventiler per cylinder, ett ström-

ningsoptimerat insugningssystem samt digital styrning av motorns arbete sörjer för en dynamisk kraft-

utveckling, suveränt lugn gång och en för cylinderklassen mycket återhållsam bränsleförbrukning.

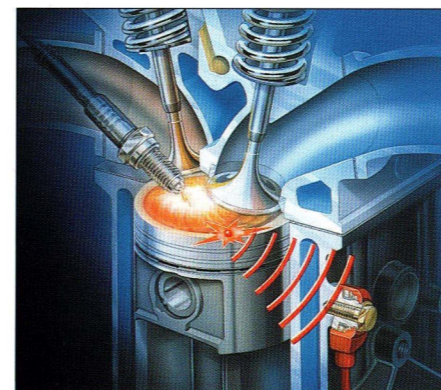

**För högsta effektivitet:** Den cylinderselektiva knockningsregleringen hos BMWs motorer övervakar förbränningen för bästa möjliga utnyttjande av bränslet även under kritiska driftförhål-

landen. Därigenom kan man använda blyfri bensin med olika oktantal.

Den digitala motorelektroniken (DME) hos BMW hör till den modernaste motorteknikens mest utvecklade och tillförlitli-

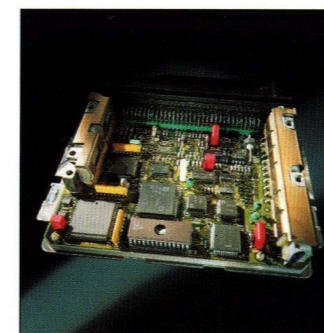

ga styr- och regler-system. DME styr och övervakar alla viktiga funktioner hos motorn och katalysatorn.

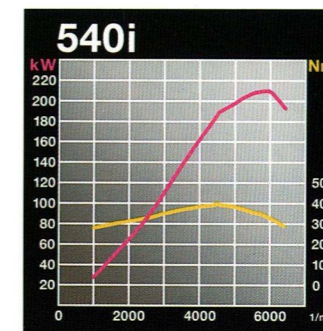
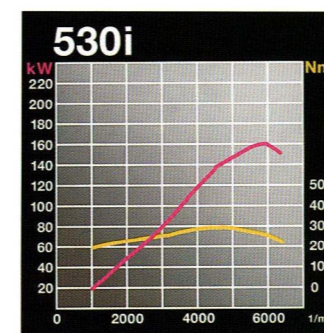

**Suveräna prestanda:** Som den mycket kultiverade åttacylindern i 530i med en för sin volymklass mycket hög körkomfort. Eller fyra-

litersmotorn i 540i som ger körupplevelsen en extra kraft.

Den **cylinderselektiva knockningsregleringen** övervakar via knockningssensorer att förbränningsförloppet i cylindrarna sker optimalt och störningsfritt. Faktorer som kan påverka förbränningsförloppet negativt är t ex dålig bensin och mycket höga yttertemperaturer. Trycket och temperaturen i förbränningsrummet stiger då starkt: Motorn "knackar". Detta registreras av sensorerna och förmedlas direkt till den digitala motorelektroniken (DME) som snabbt beräknar ny tändningsvinkel och nya tändningstidpunkter för varje enskild cylinder. Därigenom kan blyfri bensin av skiftande kvalitet användas, utan att skada motorn eller minska effekten.

Den av BMW använda **digitala motorelektroniken (DME)** står för vägvisande, innovativ motorstyrning. Med yttersta precision reglerar den motorns samtliga funktioner som t ex tändning, insprutning och lambda-reglering. Detta leder till att motorn under alla driftförhållanden kan utveckla sin effekt på ett optimalt sätt, med låg förbrukning och låga avgasvärden.

**On-Board-Diagnosystemet** är en av funktionerna hos DME. Dess uppgift är att snabbt uppfatta eventuella störningar, innan de kan vålla skada på motorn. Informationen lagras elektroniskt och kan avläsas på Service-Testerns bildskärm hos BMW-verkstaden. Felsökningen underlättas därigenom väsentligt, något som har positiv effekt på reparationskostnaderna.

**4-ventilstekniken**, där varje cylinder har fyra ventiler, ger en bättre fyllnadsgrad av cylindrarna. Därigenom skapas förutsättningar för högre effekt över hela varvtalsområdet, med en minskning av bränsleförbrukningen.

Den **variabla styrningen av kamaxeln (VANOS)** ställer genom motorelektroniken på hydraulisk-mekanisk väg – beroende av motorns varvtal och gaspedalens läge – in insugningsventilernas kamaxel i en vinkel på upp till 12,5°. I det undre varvtalet öppnas ventiler sent, för förbättrade tomgångsegenskaper. I det mellersta varvtalsområdet öppnas ventiler tidigt, för ett betydligt högre vridmoment och för en återföring av avgaserna till motorn, vilket sänker förbrukningen och förbättrar avgasvärdena. I det högre varvtalsområdet öppnas ventiler åter sent, för full effekt.

Hos **den vilande tändningsfördelningen** har varje cylinder resp varje tändstift sin egen tändspole. Styrningen sker över DME. Resultatet är ett bättre förbränningsförlopp och ett bättre utnyttjande av bränslet. Dessutom ökar driftsäkerheten, genom att ett antal rörliga och därigenom sårbara delar ersätts.

Det **differentierade insugningssystemet (DISA)** sörjer för ett förbättrat vridmomentförlopp. Den långa insugningsvägen ger redan vid låga varvtal ett högt vridmoment. Från 4100 varv/minut öppnas förbindelseventilen mellan insugningsrören, så att insugningsvägen förkortas – för högre effekt i det övre varvtalsområdet.

BMW turbodiesel är föredömligt tyst, tack vare sin mycket effektiva **inkapsling av motorn**. Den täcker motorn nästan fullständigt. Motorhuvens undersida har en speciell fliesklädsel och undertill finns en skålformad isolering från den främre kanten ända till växellådan. BMW 525tds har också en termostatstyrd kylargardin. Denna är stängd tills motorn har nått sin drifttemperatur

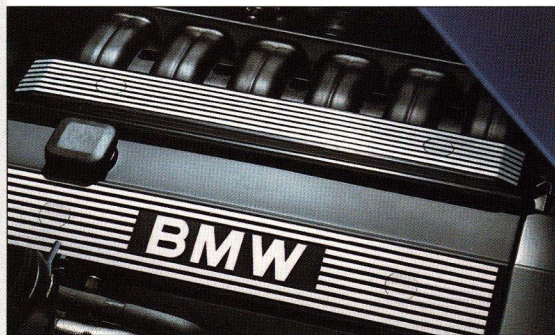

**Sexcylindermotorn i 525i: BMWs variabla kamaxelstyrning (VANOS), den högmoderna digitala motorelektroniken (DME)**

och inte minst den effektiva 4-ventilstekniken ger både hög körkultur och kraftfull effektutveckling.

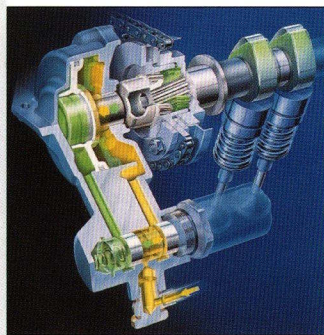

Den variabla kamaxelstyrningen (VANOS) ställer in kamaxeln på hydraulisk-mekanisk väg för ett högre vridmoment, lägre bränsleförbrukning och renare avgaser.

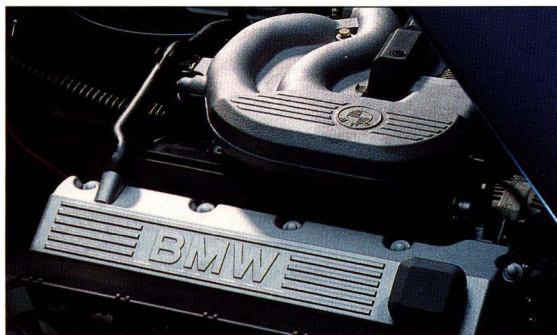

**BMW 518i: Det mest ekonomiska alternativet. Bättre utnyttjande av bränslet tack vare den modifierade**

**ventildriften, cylinderelektiv knackningsreglering och differentierat insugningssystem (DISA).**

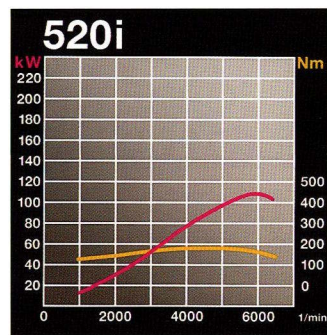
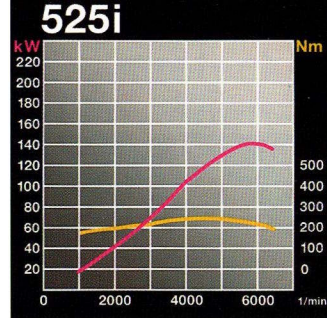

**BMW sexcylindermotorer med 2,0 och 2,5 liters cylindervolym: Hög körkultur, ett enastående vridmoment och imponerande kraftutveckling kännetecknar dessa motorer från BMW.**

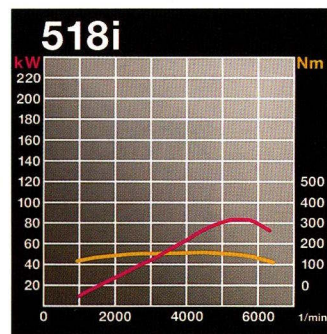

**Den vidareutvecklade fyrcylindriga motorn i 518i är varvillig i alla varvtalsområden och har mycket god bränsleekonomi.**

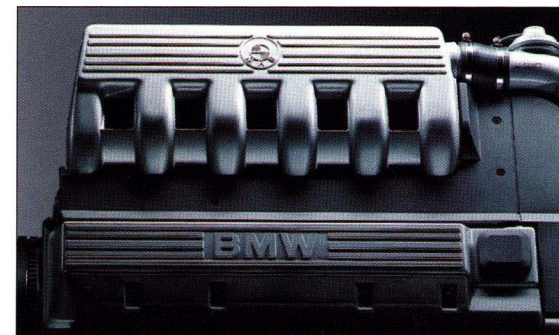

Den kultiverade raka sexcylindriga turbodieseln har en osedvanligt tyst och lugn gång. Motorn i BMW 525tds har en effekthöjande kylning av laddningsluften. BMW har också utvecklat en speciell vir-

velkammarteknik som tillsammans med den digitala dieselektroniken (DDE), återföringen av avgaserna och trevägskatalysatorn ger dieselmotorn en framtidsinriktad form och dynamik.

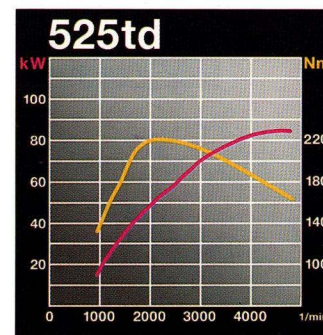
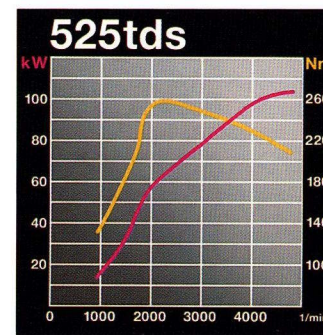

**BMW:s suveräna dieselmotor: Med ett högt vridmoment och påtaglig körkultur redan vid låga varvtal. (525td levereras ej i Sverige.)**

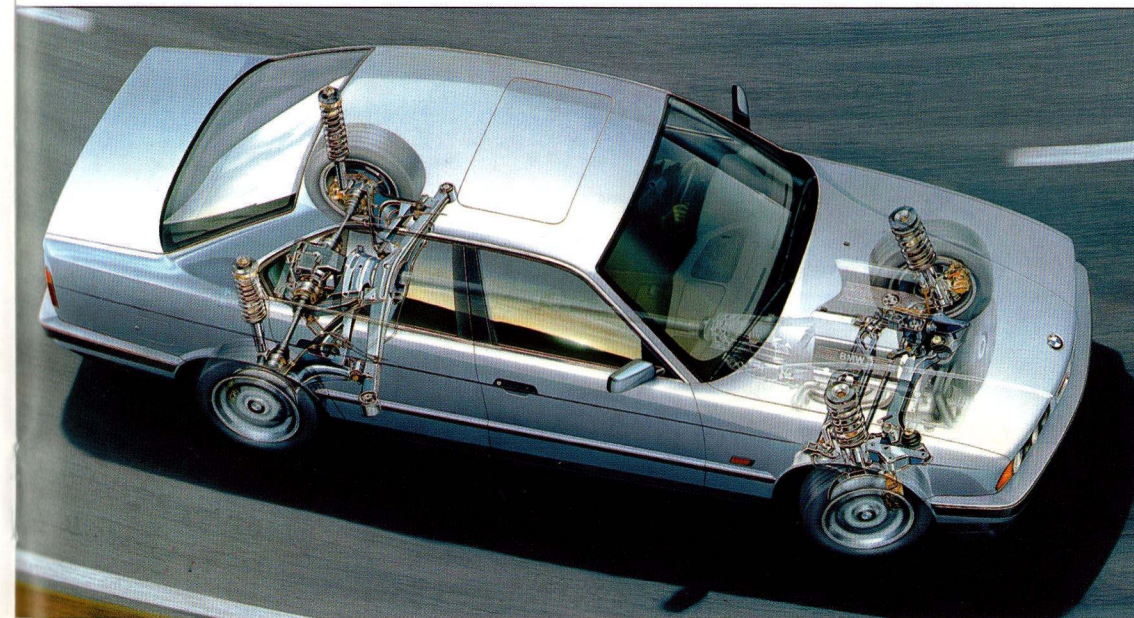

Den föredömliga kördynamiken betäms i hög grad av det avancerade

chassit. Med en fast och komfortabel avstämning garanterar detta neutrala köregenskaper i alla körsituationer – i

kombination med BMW:s höga aktiva säkerhetsnivå.

och minskar på så sätt den redan mycket korta tomgångstiden ytterligare.

Den **digitala dieselektroniken (DDE)** reglerar elektroniskt insprutningsförloppet under startfasen, den insprutade bränslemängden och laddningsstrycket. Därigenom uppnås en helt ny nivå när det gäller finavstämning i alla driftsituationer, för en förbättring av driftsekonomin, körkulturen och avgasvärdena.

Den idealiska kombinationen för en dieselmotor är **turboladdning** tillsammans med robust 2-ventiltsteknik. Det viktigaste resultatet av detta är förbättrad förbränning, högre motoreffekt och ett högre vridmoment. Så räknas också BMWs tds-motor med effekten 105 kW vid 4800 varv/minut till de allra främsta i volymklassen upp till 2,5 liter.

**Kylning av laddningsluften.**

I BMW 525tds används en speciell värmväxlare för att kyla den luft som sugns in av turboladdningen och förkomprimeras, innan den leds in i förbränningsrummet. Förutom en förbättrad förbränning, ger detta en enastående hög specifik effekt på 42 kW/l, ett högre vridmoment, lägre bränsleförbrukning och renare avgaser.

Den hydrauliska **nivåregleringen** är ett värdefullt komplement för en 5-seriebil som ofta körs med mycket last eller med släp. Den håller bilen på en konstant höjd, med bibehållen markfrigång.

Den passiva säkerheten bygger framför allt på den föredömligt vridstyva **säkerhetskarossen**. Med reversibla stötfångare, lätt utbytbara deformationselement, integrerat sidokrockskydd, högstabil balkstruktur, särskilt stabila balkar i tröskelområdet och extremt styvt konstruerade tvärförstärkningar för stolarna.

Strålkastarsystemet i **ellipsteknik för halvljuset** fungerar i princip som en diaprojektor. I stället för diabiliden, finns det en lins som ger ljusknippet exakt de konturer som krävs för en optimal belysning av vägen. Man kan uttrycka det så, att ljuset projiceras på vägbanan. Fördelarna med detta system är en bättre belysning av vägen, bättre belysning av vägkanten, mindre egenbländning. Fotgängare, cyklist, skyltar och vägmarkeringar syns tydligare.

Den **permanenta fyrhjulsdriften** innebär en optimal fördelning av drivkraften över alla fyra hjulen och garanterar högsta tänkbara säkerhet även när väglaget är extremt besvärligt. I normala körsituationer fördelar BMWs system för fyrhjulsdraft kraften med 36 % på framaxeln och 64 % på bakaxeln. Vid behov fördelar en elektronisk differentialspär steglöst drivkraften till de hjul som har det bästa väggreppet.

Den **EH-automatiska växellådan** överför motorns kraft på hydraulisk väg. Växlingsförloppet sker på ett sätt som motsvarar körsituationen, genom elektronisk-hydraulisk (EH-) styrning. Den automatiska växellådan erbjuder dessutom valmöggheten mellan ett utpräglat sportigt (S) och ett ekonomiskt (E) körsätt. Den aktiva, 5-stegade automatlådan växlar också ner vid högre varvtal, för att förkorta accelerationstiden. Dessutom finns för den 5-stegade automatlådan ett speciellt vinterprogram (\*), som innebär att växlingen sker tidigt, för att ge bättre kontroll på halvägbana och lättare start på snötäckt underlag.

Den 5-stegade automatlådan för de åttacylindriska modellerna har en **adaptiv växlingstyrning (AGS)**. Denna beräknar det bästa växelläget med utgångspunkt från faktorer som förarens körstil (genom kontinuerlig övervakning av gaspedalens läge och rörelser), de aktuella vägförhållandena och den konkreta körsituationen. AGS väljer mellan fyra olika växlingsprogram, från utpräglat sportigt till utpräglat



Den 6-stegade manuella växellådan hos BMW 540i: De sex växellägena ger ett effektivt utnyttjande av den kraftfulla åttacylinderns höga motorstyrka

och vridmoment. För aktiva förare som njuter av att växla själva.



**Komfort:** Den 5-stegade automatlådan med elektronisk-hydraulisk (EH-) styrning för de sexcyindriska modellerna. Den har ett växlingsprogram som erbjuder möjligheterna att köra

mycket sportigt (S) eller utpräglat ekonomiskt (E). Dessutom finns det ett vinterprogram (\*) som växlar tidigt och mjukt, för trygg och behaglig körning även på halt underlag.

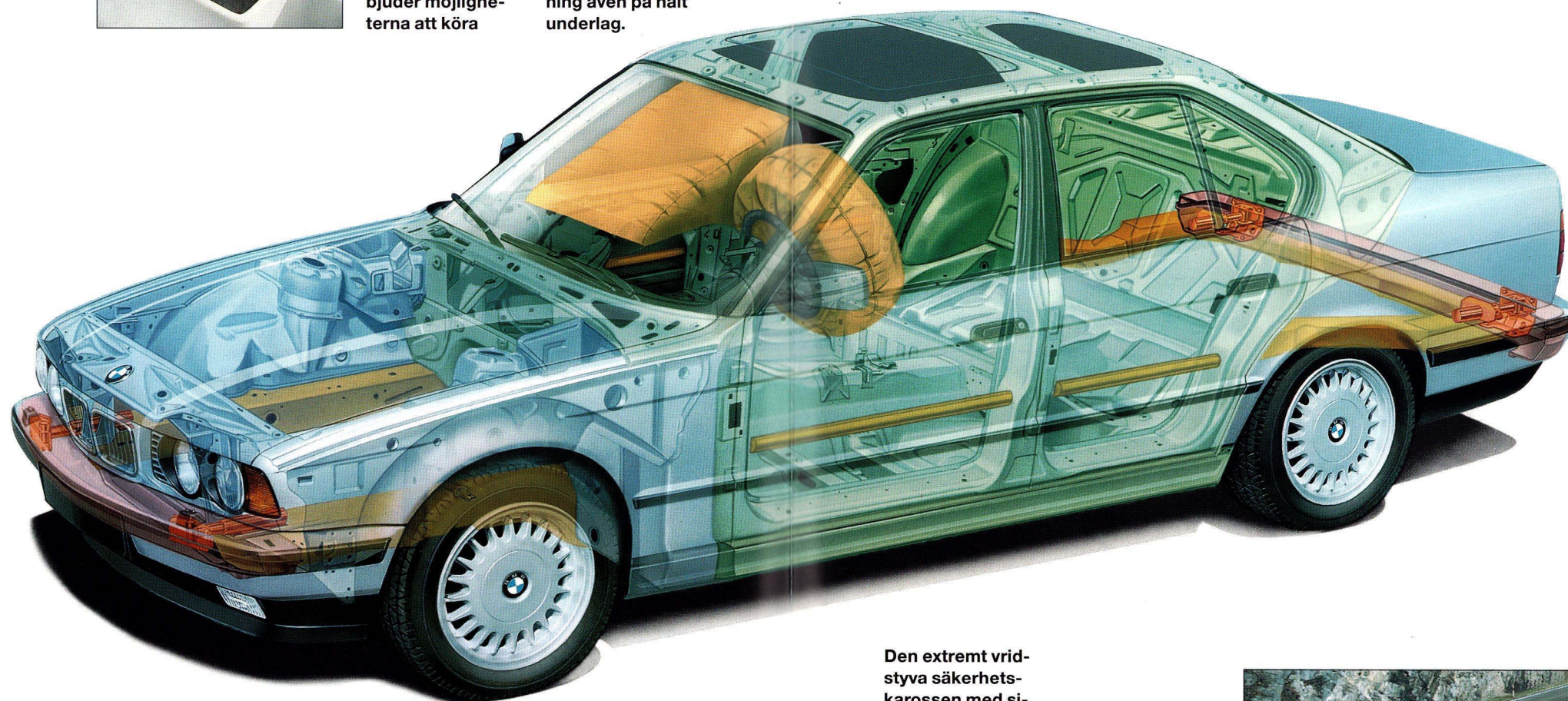

Den extremt vridstyva säkerhetskarossen med sidokrockskydd ger en mycket hög passiv säkerhet. Över de databeräknade deformationszonerna fångas kollisionenergin upp och absorberas på ett förutbestämt sätt, medan kupéutrymmet i stort sett förblir oskadat.

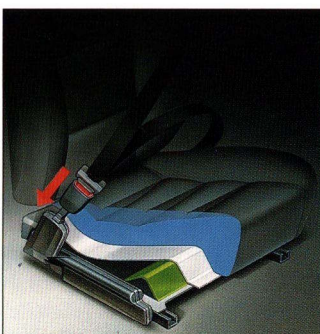

Genom samverkan mellan bilbältet, bältessträckaren och skyddet mot dykning under bilbältet garanteras bästa möjliga fasthållning.

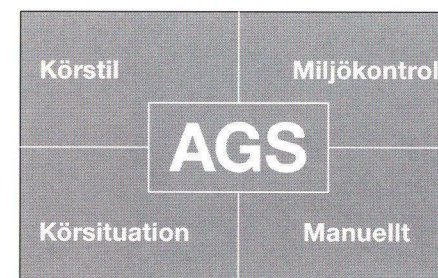

Den adaptiva växlingsstyrningen (AGS) växlar enligt förarens körstil. Systemet förenar maximal säkerhet och innovativ komfort med högsta körglädje.

ekonomiskt. Dessutom jämför elektroniken drivspinnets med drivmomentet och skiljer i växlingen automatiskt mellan väglagen "vinter", "normal" och "bergskörning". På så sätt kan växlingsstegen även anpassas till extrema situationer, t ex till hal vägbana, där AGS ger ett bättre väggrepp och högre stabilitet. Systemet undviker också onödigt växlande i kurvor. Den manuella delen av växlingsprogrammet ger valet mellan sportigt (S) och adaptiv (A) körning.

Den **automatiska stabilitets- och drivkraftskontrollen (ASC + T)** har som uppgift att i kritiska situationer förhindra att ett av de drivande hjulen spinner loss, för att därigenom garantera maximalt stabila köregenskaper. Upp till en hastighet av 40 km/h kan drivkraftskontrollen (T) bygga upp ett bromsmoment. Då det vänstra och det högra hjulet bromsas oberoende av varandra, fungerar ASC + T som en spärrdifferential med en spärrverkan från 0 till nästan 100 %. Om hjulspinn hotar vid hastigheter över 40 km/h, reduceras drivmomentet över den elektroniska motorstyrningen. Därigenom garanteras alltid körstabiliteten. Om man skulle vilja – t ex när bilen "gungas" loss i lera eller djup snö – kan ASC + T kopplas ur.

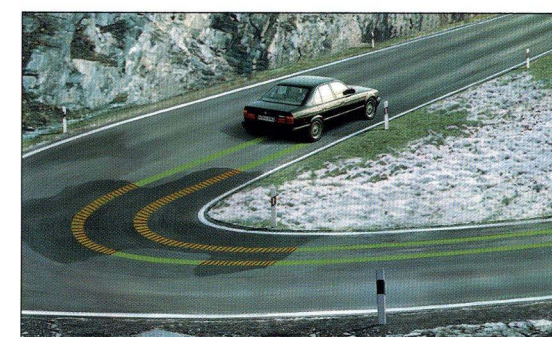

Omfattande aktiv säkerhet: Till exempel genom den automatiska stabilitets- och drivkraftskontrollen (ASC + T). Denna förhindrar att ett

drivande hjul spinner loss och ger därmed högsta möjliga körstabilitet och väggrepp även på mycket besvärlig vägbana.

**BMW 5-serien har en interiör som utstrålar kvalitet in i minsta detalj. Instrumentpanelen är i BMWs typiska, lätt böjda form. Allt material är av högsta klass och omsorgsfullt bearbetat. Och den föredömliga ergonomin ger en behaglig atmosfär för avspänd bilkörning.**



Föredömlig ergonomi: Den böjda instrumentpanelen avlastar föraren. Alla reglage

och instrument är placerade så att de är lätta att nå eller uppfatta från en normal sittposition. Föraren har därigenom lättare att koncentrera sig på trafiken och är samtidigt alltid

informerad om tillståndet hos en rad olika tekniska funktioner i bilen.



Till den tekniska säkerheten bidrar informationen på BMWs Multi Informationsdisplay (MID): Check-

Control visar eventuella störningar i klartext. Därunder visar Serviceintervallsystemet automatiskt när det är dags för nästa serviceinspektion eller oljebyte.

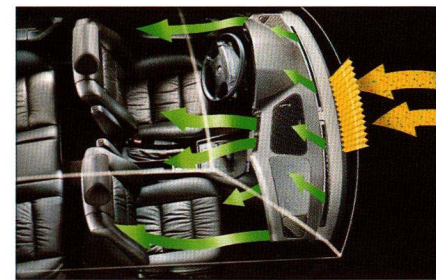

Standardutrustningens mikrofilter skyddar effektivt inte bara allergiska passagerare. Genom sin förmåga att hindra

oönskade partiklar från att nå interiören, bidrar det till välbefinnandet hos alla i bilen.

Standardutrustningens bekväma framstolar från BMW ger en utmärkt komfort, även på långa sträckor. Den speciella skålformen ger kroppen ett säkert och stadigt stöd.

Extrautrustningens sportstolar för föraren och framsätesspassageraren ger ett optimalt stöd vid aktiv körning. Hos dessa stolar kan även sittytan varieras i längsled.



**Airbag** skyddar huvudet och överkroppen. Vid en frontalkollision med en viss, definierad minsta styrka aktiverar sensorer luftsäckens drivsats. Denna blåses upp på bråkdelar av en sekund. Om bilen är utrustad med **airbag för framsätesspassageraren**, är det viktigt att passageraren alltid är fastspänd med bilbältet. Det är också viktigt att ta del av bruksanvisningen om barnreser i framsätet.

**Bältessträckaren** sørjer för att bilbältet ligger fast och tätt an mot kroppen vid en frontalkollision. På bråkdelar av en sekund dras bältet åt och fäster kroppen mot stolen. Skulder- och bäckenbältet stramas åt samtidigt.

I **BMW's bilbältesystem** samverkar bilbältet, bältessträckaren och skyddet mot glidning under bilbältet.

I **BMW's säkerhetskoncept F.I.R.S.T.** (Fully Integrated Road Safety Technology) samverkar alla enheterna i den omfattande aktiva och passiva säkerheten med varandra. Resultatet är ett mycket gott skydd för de åkande, för medtrafikanterna och för själva bilen.

Den **aktiva säkerheten** bygger på en chassikonstruktion som ger full kontroll i alla körsituationer, tillsammans med ett mycket effektivt bromssystem med ABS som standard.

Den **passiva säkerheten** finns bl a i den extremt formstabila säkerhetskarossen, de databeräknade deformationszonerna, det integrerade sidokrockskyddet, det styva kupéutrymmet och i standardutrustningens airbag (mot priset tillägg även för passagerarsidan).

**Skyddet för andra trafikanter** bygger bl a på de förprogrammerade deformationszonerna. Liksom de delvis nedsänkta vindrutetorkarna och karossens rundade former bidrar de till att minska skadorna vid en eventuell sammanstötning.

**Skyddet för bilen** består framför allt av de reversibla stötfångarna och deformationselementen. Vid påkörningar i upp till 4 km/h absorberas kollisionens energi fullständigt, vid kollisioner i upp till 15 km/h begränsas skadorna till de utbytbara deformationselementen.

**Skyddet mot glidning under bilbältet** består av en kilformad upphöjning på sätets framsida. Denna kompletterar bilbältet och håller kroppen stadigt på plats vid en kollision, så att inte föraren och framsättespassageraren glider ner under bälten.

**Mikrofiltret** hindrar att partiklar i storleken ner till 3 µm – som t ex blompollen, damm, sot, asbest och skadliga kemikalier – från den omgivande luften tränger in i kupéutrymmet. Även betydligt mindre partiklar kan hållas borta från luften i bilen.

**BMW Check-Control** övervakar tillståndet hos en rad viktiga funktioner och lampor i bilen och informerar föraren om eventuella störningar och fel. Information om belysningen kan registreras och lämnas även när motorn är avstängd. Informationen lämnas i klartext på instrumentpanelens display (MID), kompletterad med en tonsignal för att påkalla förarens uppmärksamhet. Om två eller flera störningar inträffar samtidigt, prioriteras den för säkerheten viktigaste informationen.

**Multi Informationsdisplayen (MID)** på instrumentpanelen ger föraren viktiga upplysningar om bilens tekniska tillstånd. Detta är också viktigt för säkerheten och tillförlitligheten. På MID visas informationen från BMW Check-Control och annan information, t ex när bilen är utrustad med färdatorn.

Mittkonsolen är vriden mot föraren och kan utrustas enligt dennes önskemål. T ex med den multifunktionella färdatorn



eller klimatautomatiken med automatisk kontroll av den omgivande luften (AUC). Naturligtvis är det också möjligt att utforma interiören efter sin egen smak, t ex med ädelträinredning i högglanspulerad valnöt.



För högsta komfort och säkerhet ingår två nackskydd bak för limousinerna, medan touringmodellerna har tre nackskydd. Den exklusiva tyg/läderkombinationen

“Millpoint” ingår i extrautrustningens M sportpaket. Sätets mellersta del är klätt med tyg, medan sidorna är klädda med läder av hög kvalitet.



Som extrautrustning finns elektrisk stolsinställning med minnesfunktion för förarstolen. Denna lagrar uppgifter om den idealiska sittställningen för tre olika personer, vilka sedan med ett enda tryck på en knapp kan ställa in stolen, nackskyddet och de yttre backspeglarna.

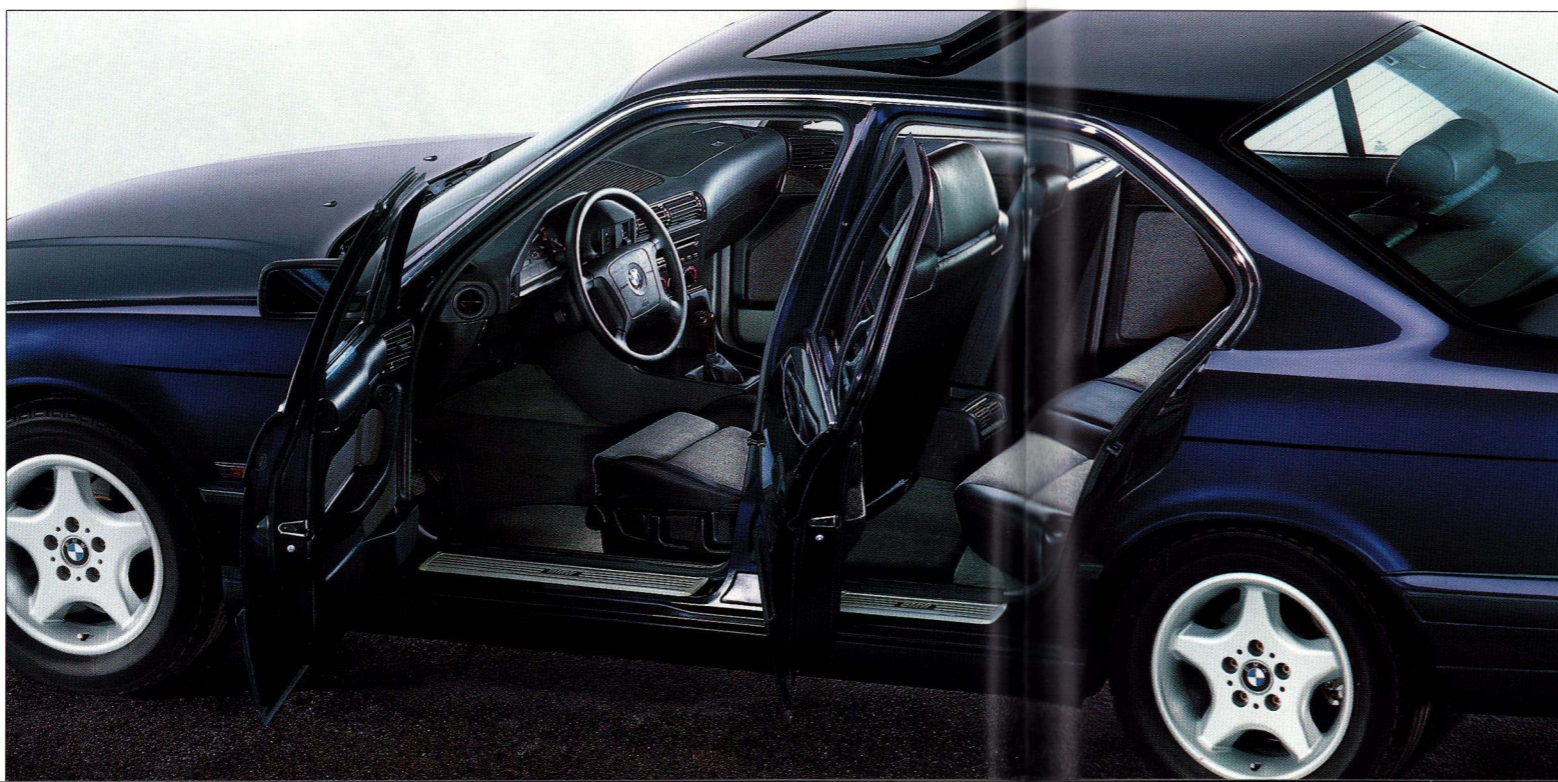

Här lämnas inga önsningar uppfyllda: BMW 5-serie Executive med fyr- eller sexcylindriga motorer har en exklusiv utrustning, som ännu starkare betonar 5-seriens moderna, tidsenliga profil – både när det gäller den yttre och

den inre formgivningen. För utformningen av kupéutrymmet kan man t ex välja mellan flockvelour, tyg-läderkombinationen “Millpoint” och läder.

**Serviceintervallsystemet** visar med gröna, gula och röda lampor när det börjar bli dags för nästa serviceinspektion eller oljebyte.

**Bränsleförbrukningsmätaren (EC)** ger i hastigheter över 20 km/h kontinuerlig information om den aktuella bränsleförbrukningen. På så sätt är föraren alltid medveten om hur mycket bränsle bilen drar i olika hastigheter och olika växelågen, något som stimulerar till mera ekonomisk körning.

Vid en olycka öppnar **krocksensorn** centrallåset samt tändar varningsblinkers och innerbelysningen. På så sätt kan hjälp utifrån snabbt komma in i bilen.

Sensorerna för **stödlarmet**, inkl kupéskyddet och lutningslarmet, säkrar bilen vid motorhuvu, bagageluckan och samtliga dörrar. Larm ges också med ljus- och ljudsignal vid skador på sidorutorna eller bakrutan och om bilens sidoe eller lutningsläge ändras, vid t ex en borttransport. En LED-visare på instrumentpanelen anger om rutorna är tillräckligt stängda för att larmanläggningen skall fungera. Här tillåts en luftspalt på ca 8 mm. Sensorerna för lägesförändring kan deaktiveras, t ex vid färjetransport.

Ännu högre komfort: Den freonfria **klimateanläggningen** håller temperaturen konstant, även vid förändrad hastighet eller yttre temperatur. Det inbyggda mikrofiltret renar luften från partiklar som pollen, damm och sot.

Som tillval finns också en freonfri **klimateautomatik** som erbjuder ännu högre komfort än klimateanläggningen. Tack vare den automatiska styrningen och de skilda luftfördelningsprogrammen uppnås och bibehålls snabbt en behaglig temperatur. Naturligtvis kan klimateautomatiken också ta hänsyn till olika individuella krav. En mikroprocessor utesluter möjligheterna för felfunktioner.

Den **automatiska kontrollen av den omgivande luften (AUC)** sørjer för att skadliga ämnen i luften inte når in i kupéutrymmet. Systemet kan t ex känna igen kolmonoxid, kväveoxid och etanol och stänger under en begränsad tid av lufttillförseln när koncentrationen blir för hög.



Detaljlösningar med kvalitet: Hos BMW 5-serie touring är hela bagageutrymmet klätt med en lika tålig som elegant matta. Till detta kommer fördelarna med den högt öppningsbara bakluckan, som gör det mycket lätt att lasta i och ur bilen.

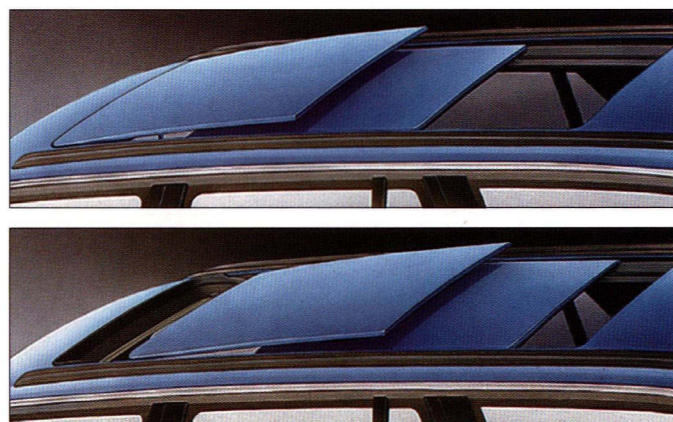

Den mycket praktiska dubbla solluckan för touringversionen är två solluckor i en. En för framsätet och en för baksätesspassagerarna. Varje del kan öpp-

nas för sig och de två hälfterna kan ställas i en sådan position, att samt-

liga åkande i bilen kan njuta av sol och ljus.

De stora möjligheterna att variera lastutrymmet i BMW 5-serie touring bygger på det delbara bakre ryggstödet: 2/3 till vänster och 1/3 till höger. Med ett enda handgrepp lossas ryggstöden och fälls fram mot sätet – för ett bagageutrymme som sträcker sig ända fram till framstolarna.

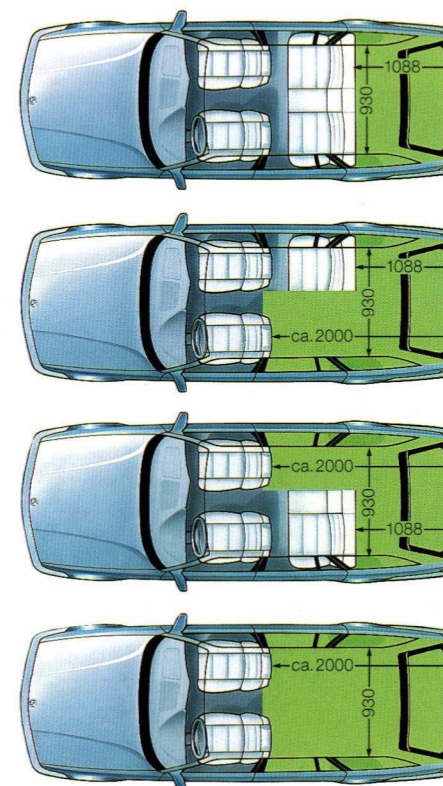

Standardutrustning för touringmodellen: Den separat öppningsbara bakrutan i den stora bakluckan. För att göra det särskilt lätt och bekvämt att lasta mindre föremål.

**En personlig profil – med BMWs omfattande program för extra-utrustning är det lätt att få även mycket individuella önskingar uppfyllda. Oavsett vad man väljer, är varje fabriksmonterad del i programmet exakt anpassad för BMW 5-serien.**



Den läderklädda sportratten med airbag innebär högsta säkerhet, samtidigt som den 3-ekrade designen ger ett mycket attraktivt och sportigt intryck. För ett fast, behagligt grepp har den också speciella profiler för tumgreppet.

De påkostade, tvådelade lättmetallfälgarna i kompositteknik med krysserdesign ger ett mycket starkt intryck, både genom sin klassiska formgiv-

ning och genom sin mycket låga egenvikt. De 17 tum stora hjulen ger dessutom bilen ännu sportigare köregenskaper.



Samtliga modeller är förberedda för montering av radioanläggning, med sex högtalare och inbyggd bakrutesantenn.



Bekvämt och säkert: Park Distance Control (PDC) hjälper aktivt till vid parkering. Ju mer bilen närmar sig ett hinder, desto kortare blir varningssignalens intervaller.



Färddatorn ger föraren nyttiga informationer under körningen. Bland annat varnar den för halka med en ljudsignal, informerar om den aktuella genomsnittsförbrukningen och räckvidden med återstående tankinnehåll.



Färddatorn i mittkonsolen står till förarens förfogande med viktig, aktuell information om t ex yttertemperaturen, den genomsnittliga bränsleförbrukningen och räckvidden. Dessutom varnar den för halka och skyddar bilen mot stöld genom en speciell kod. Andra funktioner är klocka, datumvisning och information om den genomsnittliga hastigheten. Från 525i kan informationerna hämtas via en knapp på blinkerspaken. De visas då på Multi Informationsdisplayen (MID) på instrumentpanelen.

Park Distance Control (PDC) använder ultraljudmätning för att underlätta parkering. I den bakre stötfångaren finns fyra sensorer, vilka aktiveras när man lägger in backen. Så snart bilen närmar sig ett hinder, informeras föraren med en varningssignal. Ju kortare avståndet till hindret blir, desto kortare blir tonintervallerna. När avståndet blivit 20 cm, ljuder en fast ton.

**BMW Individual gör drömmar sanna. Det finns inga gränser för den individuella kreativiteten när det gäller att ge en ny bil i BMW 5-serien en egen, personlig stil. Även mycket speciella önskningsar kan förverkligas – i typisk BMW-kvalitet.**

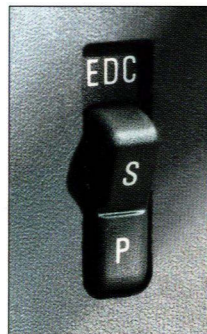
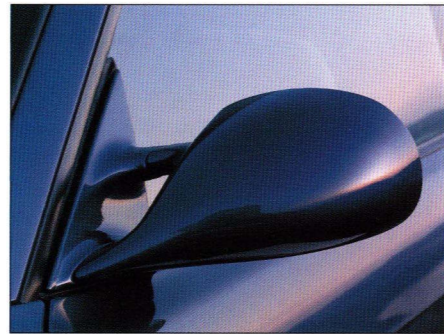

difieringar som sträcker sig från åtgärder för ännu bättre aerodynamik till elektroniska styrsystem för chassit. I praktiken finns det inte något som inte ryms inom ramarerna för BMW Individual.

Exklusiv lackering och interiör med intressanta färgfakter, speciell inredning i tyg, läder eller speciella mo-



**Körglädjen i BMW 5-serien har många sidor. För både limousinenerna och touringmodellerna kan man välja mellan sex kultiverade bensinmotorer och en dieselmotor med stor segdragningsförmåga. Med BMW M5 öppnar sig dessutom möjligheter som i mer än ett avseende är fascinerande.**

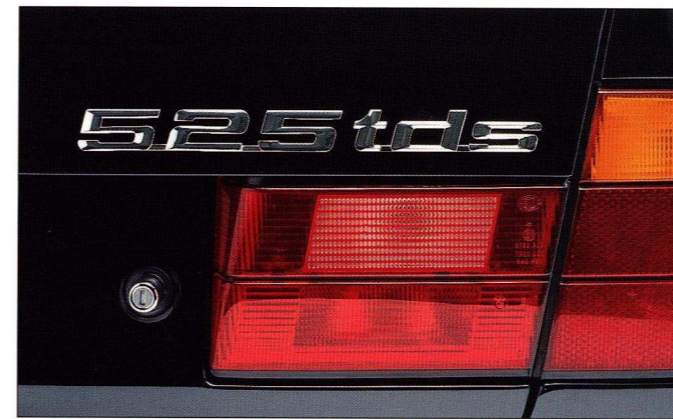

Turbodieseln BMW 525tds med kylning av laddningsluften visar hur en genialisk princip kan få nya värden. Hög verkningsgrad, låg förbrukning och enastående lång livslängd förenas här med imponerande dynamik och överraskande låg bullernivå. Här kan man uppleva BMWs legendariska körglädje på ett nytt, övertygande och framför allt tidsenligt sätt. Dieselmodellen representerar en

styrka och smidighet som i alla avseenden är typisk för BMW.

BMW M5 definierar sin egen klass – både som limousin och som touringmodell. Man kan se den som en livsåskådning på hjul: En enastående hög körkomfort förpackad i en tidsenligt återhållen form, kombinerad med kraften och styrkan hos en äkta sportvagn. BMW M5 drivs av en av världens starkaste bensinmotorer, utanför tävlingsbanorna. 3,8-litersmotorn med 4-ventilsteknik har ett vridmoment på 300 Nm redan vid 1800 varv/minut – och

imponerande 400 Nm vid 4750 varv/minut. Dessutom reser M5 en ny milstolpe när det gäller den specifika effektutvecklingen med

hela 66 kW per liter cylindervolymer. Till detta kommer ett chassi som är ett föredöme för den moderna chassitekniken. Dämpningen är exakt anpassad till varje körsituation. Om det sker någon förändring i hastigheten, vägbansans kvalitet eller belastningen anpassar sig

dämpningen på bråkdelar av en sekund till den förändrade situationen. De nya, väldimensionerade bromsarna är lika effektiva som motorn och chassit. Och interiören lever verkligen upp till kraven på en bil i den högsta klassen. Utvalda material, ett generöst utrymme och

en enastående ergonomi ger tillsammans med motorns reurser en alldeles speciell körupplevelse.



**BMW Service.** De höga krav som vi ställer på våra bilars tekniska format, motsvaras av nivån för vår service och vårt sätt att behandla våra kunder.

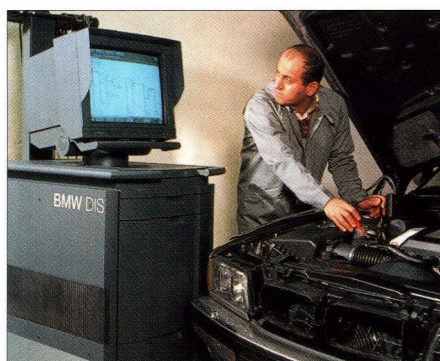

Först och främst handlar det om individuell service – där målet är att leva upp till varje enskild kunds förtröende. Vi vet ju, att bara de BMW-förare som är helt tillfredsställda med serviceverkstadens arbete är de som på lång sikt förblir våra kunder.

Tillförlitlig och ekonomisk service börjar hos oss redan när vi utvecklar våra nya bilmodeller: Med en reparationsvänlig konstruktion och med avancerade hjälpmedel som BMW serviceintervall-

system och BMW On-Board-Diagnos.

Efter köpet av en BMW vidareutvecklas relationen mellan kund och säljare till ett partnerförhållande med kundens intresse för ögonen. Högt kvalificerade servicetekniker och modernt utrustade verkstäder garanterar en föredömlig servicekvalitet. Till exempel genom utnyttjandet av elektroniken för att göra en diagnos av bilens kondition. Denna information avläses i verkstaden genom BMW Service-Tester, något som bidrar till

snabbhet och ekonomi för service och reparationer.

Naturligtvis använder BMW-verkstaden bara originaldelar från BMW, eftersom dessa garanterar kvalitet, tillförlitlighet och passning på BMW-nivå.

Även på andra områden har våra kunder glädje av partnerförhållandet med BMW. Vår

beredskapstjänst är tillgänglig när helst så behövs. BMW servicemobil finns redo i de flesta västeuropeiska länderna.

BMW Service Card ger snabb och effektiv hjälp dygnet runt vid produkttekniska driftstopp. Gäller i 3 år i hela Europa.



De månatliga kostnaderna för att äga en BMW kan kunden till stor del själv bestämma. Med indi-

viduell överenskommelse när det gäller betalningstid. Eller ett leasingavtal med individuellt fastlagd första avgift, leasingperiodens längd och restvär-

det. Vilket alternativ man än väljer, är det vår ambition att göra BMW-ägandet så förmånligt som möj-

ligt. Ett annat exempel på BMWs ambition att sänka ägandekostnaderna är att varje ny BMW har två års fri service (upp till 5.000 mil).

Säkerhet	518i	520i	525tds	525i	525ix	530i	540i
ABS låsningsfria bromsar	●	●	●	●	●	●	●
Asbestfria kopplings- och bromsbelägg	●	●	●	●	●	●	●
Automatisk bältessträckare fram	●	●	●	●	●	●	●
Automatisk bältesinställning i höjddled fram	●	●	●	●	●	●	●
Bromsar:							
- Skivbromsar fram/bak	●	●	●	●	●	●	●
- Framre bromsarna ventilerade				●	●	●	●
- Bakre bromsarna ventilerade							●
Centrallås med stöldskydd och startspärr	●	●	●	●	●	●	●
Deformationselement fram, stötfångare av plastmaterial, reversibla i upp till 4 km/h	●	●	●	●	●	●	●
Ergonomiskt bältesystem i baksätet med bälteslåset på sätets ytersida	●	●	●	●	●	●	●
Extremt formfast helstålskaross sammansvetsad med bottenplattan	●	●	●	●	●	●	●
Förar-airbag	●	●	●	●	●	●	●
Förprogrammerade deformationszoner	●	●	●	●	●	●	●
Förarstol i flerskiktsteknik, inställbar i höjddled och lutning, stålfjädring	●	●	●	●	●	●	●
Integrerat sidokrockskydd och starka takbjälkar	●	●	●	●	●	●	●
Parkeringskydd runt om	●	●	●	●	●	●	●
Servostyrning	●	●	●	●	●	●	●

Motor	518i	520i	525tds	525i	525ix	530i	540i
8-cylindrig V-motor med 4-ventilteknik						●	●
6-cylindrig, rak 4-takts dieselmotor			●				
6-cylindrig rak bensinmotor med 4-ventilteknik		●		●	●		
4-cylindrig rak bensinmotor	●						
Cylinderselektiv knockningsreglering	●	●		●	●	●	●
Dieselmotorkatalysator med återföring av avgaserna			●				
Differentierat insugningssystem (DISA)	●						
Digital dieselelektronik (DDE)			●				
Digital motorelektronik (DME)	●	●		●	●	●	●
Dubbel lambdafunktion						●	●
Helsekventiell bränsleinsprutning och kallstartstyrning		●		●	●	●	●
Karakteristikfältstyrd tändning	●	●		●	●	●	●
Kylning av laddningsluften, termostatiskt styrd kylargardin			●				
On-Board-Diagnosystem	●	●	●	●	●	●	●
Stationär tändfördelning	●	●		●	●	●	●
Trevägs-katalysator, uppvärmd lambda-sond, aktivkolfilt, reglerad tankluftning	●	●		●	●	●	●
Turboladdning			●				
Variabel kamaxelinställning (VANOS)		●		●	●		
Vevhus och cylindertoppar av aluminium cylinderkäpa av magnesium						●	●

Växellåda/chassi	518i	520i	525tds	525i	525ix	530i	540i
4-hjulsdrift:							
- Permanent 4-hjulsdrift med asymmetrisk fördelning av vridmomentet, fram 36 %, bak 64 %					●		
- Bakaxelspär över karakteristikfältstyrt hydrauliskt styrsystem					●		
- Fördelningsväxel med elektromagnetisk spärr, spärrverkan fram/bak steglös 0-100 %					●		
- Fjäderbenframaxel med stabilisator					●		
5-stegad manuell växellåda	●	●	●	●	●	●	
6-stegad manuell växellåda							●
Dubbellänkad framaxel med fjäderben	●	●	●	●	●	●	●
Dubbelt elastisk lagring av bakaxeln				●	●	●	●
Precisionslänkad bakaxel med extralänkar för rymlig och exakt definierad hjulföring, stabilisatorer	●	●	●	●	●	●	●
Svängjul för utjämnning av masskrafterna (manuell)			●	●	●	●	●

Utvändig utrustning	518i	520i	525tds	525i	525ix	530i	540i
Dimstrålkastare i ellipsteknik	●	●	●	●	●	●	●
Elektriskt inställbara ytterbackspeglar	●	●	●	●	●	●	●
Eluppvärmda ytterbackspeglar, spolarmunstycken och dörrlås på förarsidan						●	●
Gastryckfjädring för motorhuv och bagagelucka	●	●	●	●	●	●	●
Grundskydd genom delvis förzinkning, fosfatbehandling och katodisk dopplackering	●	●	●	●	●	●	●
Grönt värmeskyddsglas runt om	●	●	●	●	●	●	●

	518i	520i	525tds	525i	525ix	530i	540i
Halogendubbelstrålkastare med ellipsteknik för halvljus	●	●	●	●	●	●	●
Inbyggd bakrutesantenn	●	●	●	●	●	●	●
Strålkastarspolare med intensivrengöring	●	●	●	●	●	●	●
Tankinhåll ca 80 liter	●	●	●	●	●	●	●
Vindrutetorkare med hastighetsberoende tryck							●
Ytter speglar, stötfångare och trösklar lackerade i karossens färg	●	●	●	●	●	●	●

Invändig utrustning	518i	520i	525tds	525i	525ix	530i	540i
Bagageutrymmets volym 460 liter (VDA-norm)	●	●	●	●	●	●	●
Check-Control				●	●	●	●
Elektriska fönsterhissar bak med komfortstängning						●	●
Elektriska fönsterhissar fram med komfortstängning för förarsidan				●	●	●	●
Färddator							●
Förvaringsfack i bagageutrymmet	●	●	●	●	●	●	●
Innerbelysningsautomatik						●	●
Läderklädd ratt						●	●
Läderklädd växelspaksknopp						●	●
Make up-spegel med täckskiva i solskydden för förare och framsätesspassagerare	●	●	●	●	●	●	●
Mattor i velour	●	●	●	●	●	●	●
Mikrofilter	●	●	●	●	●	●	●
Mittarmstöd i baksätet	●	●	●	●	●	●	●
Mjuk översida på instrumentenpanelen	●	●	●	●	●	●	●
Nackskydd fram och bak	●	●	●	●	●	●	●
Serviceintervallsystem	●	●	●	●	●	●	●
Träniläggningar i valnöt						●	●
Varningslampa för tänd belysning	●	●	●	●	●	●	●
Värmesystem med elektronisk temperaturreglering, åtskild reglering av temperatur för förare och framsätesspassagerare	●	●	●	●	●	●	●
Yttertemperaturmätare med digitalur och varningssignal	●	●	●	●	●	●	●

touring	518i	520i	525tds	525i	525ix	530i	540i
Bagageutrymmets volym 460-1450 liter	●	●	●	●	●	●	●
Baksätet delbart 1/3 (höger), 2/3 (vänster)	●	●	●	●	●	●	●
Elektrisk öppningshjälp för bagageluckan och bakrutan	●	●	●	●	●	●	●
Framre bromsarna ventilerade	●	●	●	●	●	●	●
Förvaringsfack under bagageutrymmets golv	●	●	●	●	●	●	●
Gastryckfjädring för motorhuv och baklucka	●	●	●	●	●	●	●
Inbyggd antenn i sidorutan	●	●	●	●	●	●	●
Konventionellt bältesystem för baksätet	●	●	●	●	●	●	●
Nivåreglering				●	●	●	●
Torkar- och spolarsystem för bakrutan	●	●	●	●	●	●	●
Utdragbar skyddsgardin för bagageutrymmet	●	●	●	●	●	●	●

## Exempel på extrautrustningen.

	Limousin							touring						
	518i	520i	525tds	525i	525ix	530i	540i	518i	520i	525tds	525i	525ix	530i	540i
5-stegad automatlåda EH-		•	•	•	•			•	•	•	•	•		
5-stegad automatlåda EH- med AGS							•						•	•
Airbag för framsätesspassageraren	•	•	•	•	•	•	•	•	•	•	•	•	•	•
Automatiskt avbländbar innerbackspegel	•	•	•	•	•	•	•	•	•	•	•	•	•	•
Automatisk Stabilitets- och drivkraftskontroll, ASC + T				•		•	•				•		•	•
Automatisk kontroll av ytterluften (AUC)	•	•	•	•	•	•	•	•	•	•	•	•	•	•
Bagagerumsnät														
Diffspärr 25 %	•	•	•	•	•	•	•	•	•	•	•	•	•	•
Dubbel, elektrisk taklucka														
Elektriska fönsterhissar bak med komfortstängning	•	•	•	•	•			•	•	•	•	•	•	•
Elektriska fönsterhissar fram	•	•	•	•	•	•	•	•	•	•	•	•	•	•
Elektrisk inställning av framstolarna		•	•	•	•	•	•							
Elektrisk inställning av framstolarna med minnesfunktion för förarstolen					•	•	•				•	•	•	•
Elektrisk inställning av rattstängan		•	•	•	•	•	•							
Elektrisk taklucka	•	•	•	•	•	•	•							
Elektrisk solskyddsgardin för bakrutan		•	•	•	•	•	•							
Färddator		•	•	•	•	•	•							
Genomlastsystem	•	•	•	•	•	•	•							
HiFi-högtalarsystem	•	•	•	•	•	•	•	•	•	•	•	•	•	•
Infraröd fjärrkontroll för centrallåset								•	•	•	•	•	•	•
Innerbackspegel automatiskt avbländande, inkl innerbelysningspaket	•	•	•	•	•	•	•	•	•	•	•	•	•	•
Klimatanläggning 1	•	•	•	•	•	•	•	•	•	•	•	•	•	•
Klimatautomatik 2		•	•	•	•	•	•							
Kupévärmes inkl ventilation	•	•	•	•	•	•	•	•	•	•	•	•	•	•
Läderklädsel	•	•	•	•	•	•	•	•	•	•	•	•	•	•
Läderklädsel utökad Buffalo							•							
Läderklädd M-ratt med airbag	•	•	•	•	•	•	•	•	•	•	•	•	•	•
Läderklädd sportratt med airbag	•	•	•	•	•	•	•	•	•	•	•	•	•	•
Manuell solskyddsgardin för bakrutan	•	•	•	•	•	•	•	•	•	•	•	•	•	•
Metallicklackering	•	•	•	•	•	•	•	•	•	•	•	•	•	•
Mittarmstöd fram	•	•	•	•	•	•	•	•	•	•	•	•	•	•
Nivåreglering för bakaxeln		•	•	•	•	•	•							
Park Distance Control (PDC)	•	•	•	•	•	•	•	•	•	•	•	•	•	•
Servotronic		•	•	•	•	•	•							
Skisack	•	•	•	•	•	•	•	•	•	•	•	•	•	•
Sportig chassiavstämning med nivåreglering								•	•	•	•	•	•	•
Sportpaket M		•	•	•	•	•	•							
Sportstolar	•	•	•	•	•	•	•	•	•	•	•	•	•	•
Stöldlarm med infraröd fjärrkontroll	•	•	•	•	•	•	•	•	•	•	•	•	•	•
Svankstöd för förare och framsätesspassagerare	•	•	•	•	•	•	•	•	•	•	•	•	•	•
Tempostat	•	•	•	•	•	•	•	•	•	•	•	•	•	•
Uppvärmad spolarmunstycken och läs på förardörren	•	•	•	•	•	•	•	•	•	•	•	•	•	•
Uppvärmad ytterbackspegel	•	•	•	•	•	•	•	•	•	•	•	•	•	•
Ädelträutförande, valnöt	•	•	•	•	•	•	•	•	•	•	•	•	•	•

Det här visade programmet för BMW extrautrustning är avsett för montering på fabriken. För ytterligare önskemål finns ett omfattande tillbehörsprogram - utvecklat av BMW, med kvalitet på BMW-nivå. BMWs återförsäljare kan lämna ytterligare informationer och tillhandahåller den aktuella tillbehörskatalogen.

## Tekniska data.

### Limousin

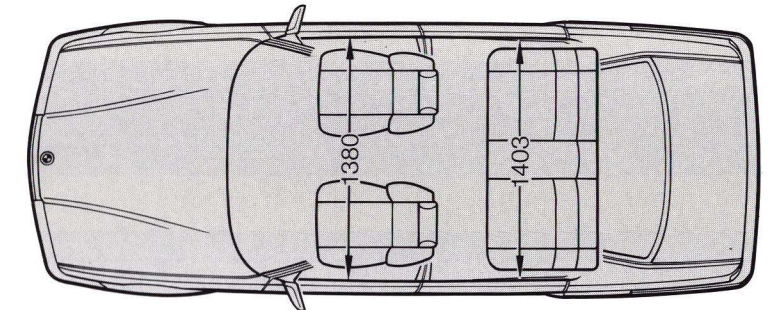
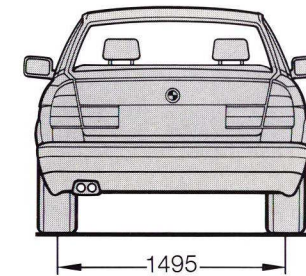
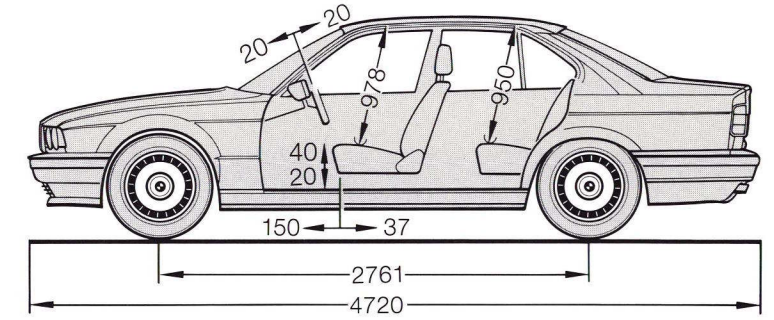
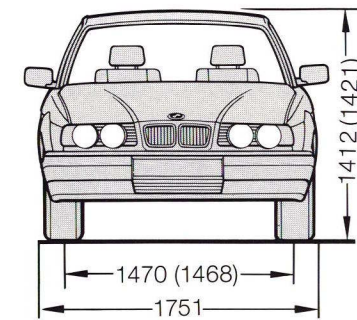

### touring

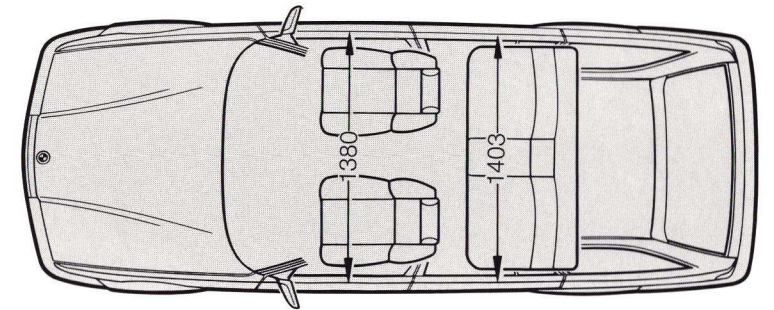
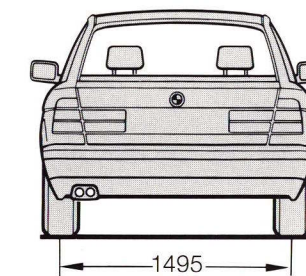
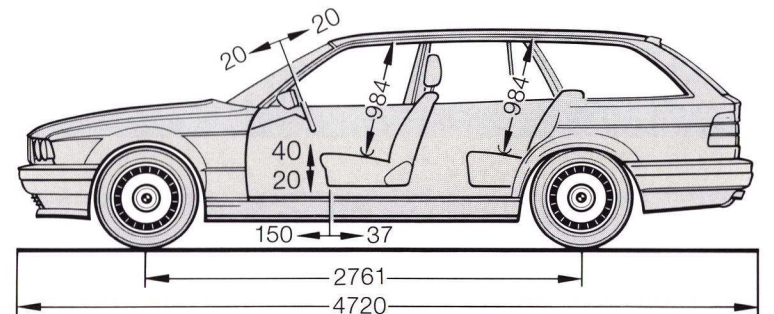
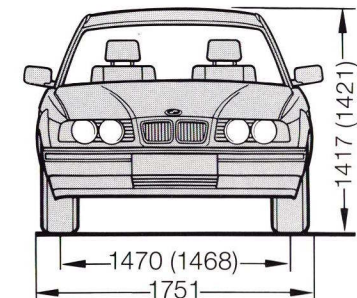

Alla uppgifter i millimeter. Värdet inom ( ) gäller för 525ix.

Vikt		Limousin						touring							
		518i	520i	525tds	525i	525ix	530i	540i	518i	520i	525tds	525i	525ix	530i	540i
Tjänstevikt, ca	kg	1450	1500 [1520]	*	1580 [1610]	1720 [1750]	1670 [1700]	1695 [1750]	1630	1680 [1710]	*	1820 [1850]	1740 [1770]	*	*
Tillåten totalvikt	kg	1870	1955 [1990]	1990 [2025]	1990 [2025]	2080 [2115]	2075 [2105]	2115 [2160]	2015	2100 [2135]	2160 [2195]	2125 [2160]	2200 [2235]	2180 [2210]	2230 [2275]
Tillåten last	kg	390	400	*	410	360	480	410	470	450	*	550	550	*	*
Tillåtet axeltryck fram/bak	kg	910/1085	950/1100	975/1135	970/1135	1030/1160	1030/1160	1060/1180	910/1225	950/1260	970/1300	970/1270	1030/1300	1030/1300	1050/1280
Tillåten taklast	kg	100	100	100	100	100	100	100	100	100	100	100	100	100	100
Max släpvagnsvikt, bromsad	kg	1500	1500	1600	1600	1600	1600	1600	1400	1500	1600	1600	1600	1600	1600

Motor <sup>1)</sup>		Limousin						touring							
Cylinderantal/ventiler		4/2	6/4	6/2	6/4	6/4	8/4	8/4	4/2	6/4	6/2	6/4	6/4	8/4	8/4
Cylindervolym	cm <sup>3</sup>	1796	1991	2498	2494	2494	2997	3982	1796	1991	2498	2494	2494	2997	3982
Slaglängd/cylinderdiameter	mm	81/84	66/80	82,8/80	75/84	75/84	67,6/84	80/89	81/84	66/80	82,8/80	75/84	75/84	67,6/84	80/89
Motoreffekt/varvtal	hk/kW/varv/min	115/85/5500	150/110/5900	143/105/4800	192/141/5900	192/141/5900	218/160/5800	286/210/5800	115/85/5500	150/110/5900	143/105/4800	192/141/5900	192/141/5900	218/160/5800	286/210/5800
Max vridmoment/varvtal	Nm/varv/min	168/3900	190/4200	260/2200	250/4200	250/4200	290/4500	400/4500	168/3900	190/4200	260/2200	250/4200	250/4200	290/4500	400/4500
Litereffekt/liter/vridmoment	kW/l/Nm/l	47,3/93,5	55,2/95,4	42,0/104,1	56,5/100,2	56,5/100,2	53,4/96,8	52,7/100,5	47,3/93,5	55,2/95,4	42,0/104,1	56,5/100,2	56,5/100,2	53,4/96,8	52,7/100,5
Kompressionsförhållande/Bränsle	:1	9,7/91-98	11,0/91-98	22,0/Diesel	10,5/91-98	10,5/91-98	10,0/91-98	10,0/91-98	9,7/91-98	11,0/91-98	22,0/Diesel	10,5/91-98	10,5/91-98	10,5/91-98	10,0/91-98

Växellåda		Limousin						touring							
Utväxling I/II/III	:1	5,10/2,77/1,72	4,23/2,52/1,66	5,09/2,80/1,76	4,20/2,49/1,66	4,20/2,49/1,66	4,20/2,49/1,66	4,23/2,51/1,67	5,10/2,77/1,72	4,23/2,52/1,66	5,09/2,80/1,76	4,20/2,49/1,66	4,20/2,49/1,66	4,20/2,49/1,66	4,23/2,51/1,67
IV/V	:1	1,22/1,00	1,22/1,00	1,25/1,00	1,24/1,00	1,24/1,00	1,24/1,00	1,23/1,00	1,22/1,00	1,22/1,00	1,25/1,00	1,24/1,00	1,24/1,00	1,24/1,00	1,23/1,00
VI/R	:1	-4,45	-4,04	-4,71	-3,89	-3,89	-3,89	0,83/3,75	-4,45	-4,04	-4,70	-3,89	-3,89	-3,89	0,83/3,75
Bakaxelutväxling	:1	3,46	3,46 [3,64]	2,65 [2,65]	3,23 [3,23]	3,38 [3,38]	3,07 [3,15]	2,93 [2,93]	3,46	3,64 [3,64]	2,65 [2,65]	3,23 [3,38]	3,38 [3,38]	3,23 [3,23]	2,93 [2,93]

Prestanda		Limousin						touring							
Max hastighet	km/h	198	211 [207]	207 [205]	230 [225]	220 [217]	235 [232]	250 [250] <sup>a)</sup>	192	205 [202]	202 [200]	221 [218]	215 [211]	227 [225]	250 [250] <sup>a)</sup>
Acceleration 0-100 km/h	s	12,3	10,6 [11,7]	11,0 [11,6]	8,6 [9,5]	9,5 [10,3]	7,7 [8,8]	6,4 [6,8]	13,2	11,3 [12,4]	11,6 [12,2]	9,2 [9,9]	10,0 [10,9]	8,3 [9,0]	6,4 [7,0]
0-1000 m	s	33,5	31,5 [32,9]	32,1 [33,0]	29,2 [30,3]	30,3 [31,4]	28,4 [29,3]	26,3 [26,8]	34,3	32,3 [33,7]	32,8 [33,7]	29,9 [31,0]	30,8 [32,1]	28,8 [29,8]	26,4 [27,2]
Elasticitet 80-120 km/h	s	11,8	11,3	10,1	9,2	9,7	8,9	6,9	13,2	11,6	11,1	10,0	10,5	8,8	7,2

Bränsleförbrukning		Limousin						touring							
enl konsumentverkets riktlinjer															
Blandad körning	l/mil	0,82	0,89 [0,89]	0,69 [0,73]	0,92 [0,92]	0,96 [0,96]	1,07 [1,11]	1,16 [1,15]	0,83	0,93 [0,92]	0,75 [0,79]	0,96 [0,97]	0,99 [0,98]	1,12 [1,14]	1,19 [1,17]
Landsväg	l/mil	0,64	0,67 [0,68]	0,55 [0,59]	0,69 [0,71]	0,73 [0,75]	0,80 [0,82]	0,82 [0,85]	0,65	0,71 [0,71]	0,59 [0,64]	0,72 [0,75]	0,76 [0,77]	0,84 [0,85]	0,84 [0,87]
Stad	l/mil	0,96	1,07 [1,06]	0,81 [0,85]	1,11 [1,10]	1,15 [1,13]	1,29 [1,34]	1,44 [1,39]	0,97	1,11 [1,10]	0,88 [0,92]	1,15 [1,15]	1,18 [1,16]	1,35 [1,37]	1,47 [1,41]

Däck och fälgar		Limousin						touring							
Däckdimension		195/65	195/65	205/65	205/65	225/55	225/60	225/60	205/65	205/65	205/65	225/60	225/55	225/60	225/60
		R 15 91 H	R 15 91 V	R 15 94 V	R 15 94 V	R 16 95 V	R 15 95 Z	R 15 95 Z	R 15 94 H	R 15 94 V	R 15 94 V	R 15 95 V	R 16 95 V	R 15 95 Z	R 15 95 Z
Fälgdimension		6 J x 15	6 J x 15	6 1/2 J x 15	6 1/2 J x 15	7 1/2 J x 16	7 J x 15	7 J x 15	7 J x 15	7 J x 15	7 J x 15	7 J x 15	7 1/2 J x 16	7 J x 15	7 J x 15
Material		Stål	Stål	Stål	Stål	Stål	Lättmetall	Lättmetall	Stål	Stål	Stål	Stål	Stål	Lättmetall	Lättmetall















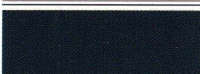

Elsystem		Limousin						touring							
Batterikapacitet	Ah	50	65	85	65	65	85	85	50	65	85	65	65	85	85
Generatoreffekt	A/W	80/1120	80/1120	95/1330	80 [140]/	80 [140]/	100 [140]/	100 [140]/	80/1120	80/1120	95/1330	80 [140]/	80 [140]/	100 [140]/	100 [140]/
					1120 [1960]	1120 [1960]	1400 [1960]	1400 [1960]				1120 [1960]	1120 [1960]	1400 [1960]	1400 [1960]

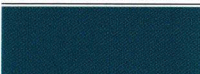
<sup>1)</sup> Med knackningsreglering kan katalysatorbensin av olika oktantal användas. Vid högre oktantal ökar effekten och minskar förbrukningen något. Vid lägre oktantal minskar effekten och ökar förbrukningen något.  
<sup>a)</sup> Elektroniskt reglerad.

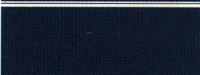
Värden inom [ ] gäller bilar med 5-stegad automatlåda.  
<sup>\*</sup> Uppgift saknas vid broschyrens tryckning.

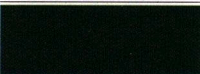



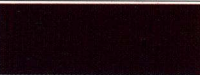
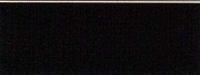





# Lackering och interiörfärger.

- särskilt rekommenderade färgkombinationer
- möjliga färgkombinationer

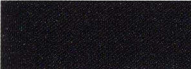
Lackering	Färger kupéutrymmet	Tyg				Mill-point	Läder					
		Antracit	Silvergrå	Pergament	Ultramarin		Grå/svart	Antracit	Silvergrå	Ljust Silvergrå	Pergament	Ultramarin
Standard	 300 Alpinvit	○	○	○	●	●	●	○	○	○	●	○
	 314 Ljusröd	●	○	○		●	●	○	○	○	○	●
	 668 Svart	●	●	○			●	●	●	○	○	●
	 263 Mörkblå	○	●	○	○		●	●	●	○	○	○
Metallic <sup>1)</sup>	 309 Arktissilver	●	●		●	●	●	●	○		●	●
	 301 Kaschmirbeige	●		○			●			○		●
	 310 Fjordgrå	●		○	○		●			○	○	●
	 269 Arktisgrå	●	●		○		●	●	●		○	●
	 290 Maldiverblå	●	○				●	○	●			●
	 276 Avusblå <sup>2)</sup>					●		●	●			○
	 360 Sorrentoblå <sup>3)</sup>	●	○	○		●		○	○	○		●
	 317 Orientblå	●	●		○		●	●	●		○	●
	 305 Petrol-mica <sup>3)</sup>	●	○	○		●		○	○	○		●
	 324 Oxfordgrön	●	○	○			●	○	○	○		●
	 353 Ascotgrön <sup>3)</sup>	●	○	○		●		○	●	○		●
	 299 Techno-violett <sup>3)</sup>	●	○			●		○	○			●
	 283 Daytonaviolett <sup>3)</sup>					●		●	●			○
	 252 Calypsoröd	●	●	○			●	●	●	○		●
	 259 Brokadröd	○	○	●			●	○	○	●		○
 303 Cosmossvart	●	●	○		●	●	●	●	○		●	

Färgernas rätta värde och ton kan tyvärr inte återges i tryck. BMWs återförsäljare kan visa färgerna i sitt originalutförande.  
<sup>1)</sup> Extrautrustning. <sup>2)</sup> Endast i kombination med M Sportpaket. <sup>3)</sup> Speciallackering för 530i och 540i och Executive.

# Material.

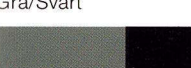
Modell	Tyg		Läder		
	518i, 520i, 525tds, 525i, 525ix Limousin/touring	530i, 540i Limousin/touring Alla Executive-modeller <sup>1)</sup>	520i, 525tds, 525i, 525ix, 530i, 540i Limousin/touring Alla Executive-modeller <sup>1)</sup>	Alla modeller Alla Executive-modeller <sup>1)</sup>	530i, 540i Limousin
<b>Material</b>	Tyg Flock 	Tyg Flockvelour 	Tyg-läder kombination Millpoint 	Läder Bison 	Utökad läderinredning naturläder Buffalo med valnötsträ 
<b>Färger kupéutrymmet</b>					
Antracit 	0411	0406			0459
Silvergrå 	0412	0407		0483	
Ljust Silvergrå 				0394	
Pergament 	0414	0409		0396	
Ultramarin 	0413	0408		0395	
Svart 				0203	
Grå/Svart 			0617		

<sup>1)</sup> Alla Executive-modeller kan väljas med fågelögonlön eller valnötsträ (inredning i pergament endast med valnötsträ).

**BMW Sverige AB**